

發明專利說明書 (Specification)

(本說明書格式、順序及粗體字，請勿任意更動，※記號部分請勿填寫)

※ 申請案號(Application No.) : 95173776 (~~94214021~~ 申請)

※ 申請日期(Filing Date) : 94.8.16

※IPC 分類:
G06Q 30/00

一、發明名稱(Title) : (中文/英文)

主題式分類的網路購物方法及系統/Online shopping methodology and system

二、申請人(Applicant) : (共 1 人)

姓名或名稱 : (中文/英文)

國立交通大學/National Chiao Tung University

代表人(Representative) : (中文/英文)

張俊彥/Chang, Chiun-Yen

住居所或營業所地址(Address) : (中文/英文)

新竹市大學路 1001 號/No. 1001, Dasyue Rd., Hsinchu City 300, Taiwan (R.O.C.)

國 籍(Nationality) : (中文/英文) 中華民國/TW

三、發明人(Inventor) : (共 1 人)

姓 名 : (中文/英文)

陳穎平 Ying-ping Chen

國 籍(Nationality) : (中文/英文)

中華民國/TW

四、聲明事項：

主張專利法第二十二條第二項 第一款或 第二款規定之事實，其事實發生日期為： 年 月 日。

申請前已向下列國家（地區）申請專利：

【格式請依：受理國家（地區）、申請日、申請案號 順序註記】

有主張專利法第二十七條第一項國際優先權：

無主張專利法第二十七條第一項國際優先權：

主張專利法第二十九條第一項國內優先權：

【格式請依：申請日、申請案號 順序註記】

主張專利法第三十條生物材料：

須寄存生物材料者：

國內生物材料 【格式請依：寄存機構、日期、號碼 順序註記】

國外生物材料 【格式請依：寄存國家、機構、日期、號碼 順序註記】

不須寄存生物材料者：

所屬技術領域中具有通常知識者易於獲得時，不須寄存。

五、中文發明摘要：

本發明係有關於一種主題式分類的網路購物方法及系統，使用者透過網路瀏覽器連結到網路購物系統，進入一購物或檢索性質的網站，該網站提供使用者輸入公眾人物、美術、圖書、音樂、電影、戲劇、文藝著作、漫畫、新聞等一個或一個以上之關鍵語，將所輸入之關鍵語與資料庫中比對是否有相關之產品。

六、英文發明摘要：

The invention is a novel online shopping methodology and system. First, the user uses an internet browser to link to the online shopping system, which provides the index and/or purchase service. The proposed online shopping system includes a purchase module connects to the data processing module, and an output module. The purchase module connects to the data processing module. The user uses one or more keywords based on public figures, arts, paintings, music, movies, shows, TV series, comics, or news to search the database to see whether the database contains the information of certain products related to the topics, themes, or scenarios specified by the keywords. If the product information is in the database, the information, such as the manufacturer and/or the provider, will be provided to the user, or the user can directly purchase this product from this system. This system can also include a purchase module, an input module, a network searching module, and an output module. In this configuration, the keywords are fed into the network searching module to check if there are related products available. The purchase information will be provided to the user, or the user can buy the product directly from the system.

七、指定代表圖：

(一)本案指定代表圖為：第 (1) 圖。

(二)本代表圖之元件符號簡單說明：

(1)網路購物系統 (10)購物網站處理模組

(11)輸入模組 (12)輸入處理模組

(13)資料查詢模組 (14)資料庫

(15)輸出模組 (3)使用者

(30)瀏覽器 (4)網際網路

八、本案若有化學式時，請揭示最能顯示發明特徵的化學式：

九、發明說明：

【發明所屬之技術領域】

本發係有關於一種主題式分類的網路購物方法及系統，尤指一種透過公眾人物、美術、圖書、音樂、電影、戲劇、文藝著作、漫畫、新聞等主題模式，檢索相關的產品或服務而購買，俾達到方便進行網路購物之目的者。

【先前技術】

按傳統購物網站的分類模式僅單純依產品名稱、用途或產品進行分類，若使用者欲購買某一產品時，必須明白該產品之分類及名稱，方可有效進行網路購物。然而當使用者在電視、電影、圖片或文字媒體中發現某一物品（如演員身著之服裝、道具、車輛等等）並有意願進行網路購物時，因使用者在該電視、電影、圖片或文字媒體中並無法同時獲得該物品之產品分類、產品名稱資訊，因此亦無法利用現有的網路購物方式進行購物。

由於現有之購物網站分類方式均係針對產品分類、產品名稱進行分類，實在有必要提供一種新的以主題式分類的網路購物方法及系統，以改善上述先前技術所存在的問題。

【發明內容】

本發明的主要目的，在於提供一種網路購物方法及系統，讓使用者得以在購物網站上透過主題搜尋與主題相關的產品進而購買，而無

須透過各種查詢獲得相關產品的供應商，即能尋找到該產品的銷售管道而購買之。

本發明採用了一種網路購物方法及系統，透過主題的搜尋，使商品提供者能透過主題宣傳結合通路銷售，應用一資料查詢模組與一產品對應資料庫，或是一網路搜尋模組，而使使用者在輸入主題關鍵字後，能迅速的搜尋並判斷與該主題相關之產品，以利使用者購買。

本發明之另一目的是在於提供一種網路購物方法及系統，使產品的提供者在提供或贊助某特定節目、影視、人物等之服裝或道具時，或開發與某特定之小說、漫畫、藝術、圖畫等主題之產品時，得以透過建立一產品對應資料庫，以主題分類模式，快速、有效地建立網路上銷售的管道。

根據以上所述目地，本發明提供一種新穎之網路購物方法及系統，讓使用者自媒體或影視文化管道知悉某個特定主題後，無須耗費時間尋找該相關主題之商品供應資訊或通路，而僅需要透過主題查詢，透過一資料查詢模組及一產品對應模組來分析、判別所欲查詢之主題與資料庫中或是網路販賣之產品與主題的相似度，即可判斷是否為該項主題相關之產品，得以將該等產品顯示以供使用者點選購買。

本發明之網路購物系統含有購物網站處理模組、輸入模組、輸入處理模組、資料查詢模組、產品對應資料庫以及輸出模組。首先，使

用者需先透過網路瀏覽器連結上該網路購物系統，該網站處理模組為一種超本文格式(Hypertext Markup Language, HTML)，以提供使用者進入購物網站處理；該輸入處理模組，具有以提供使用者輸入『搜尋主題』之功能輸入選項，以及具有人物、美術、音樂、影劇、著作、漫畫、新聞等主題分類選項；該資料查詢模組，係為一種特殊應用的服務提供之網頁或程式，當使用者輸入於輸入模組中鍵入關鍵字，或是於分類主題中點選特定主題後執行搜尋時，將該購物網站連結至該資料查詢模組，將與資料庫中產品比對，取得與該檢索名稱相符合之各種產品，透過輸出模組將產品列示於購物網站之上，供使用者點選購買。

【實施方式】

為了有效解決習知網路購物之技術的缺失，並能讓本發明之目的、特徵以及優點更明顯易懂，下文特舉出較佳實施例，詳細說明如下。

請參閱第一圖，本發明之網路購物系統 1 包含有購物網站處理模組 10、輸入模組 11、輸入處理模組 12、資料查詢模組 13、產品對應資料庫 14 以及輸出模組 15。

首先，使用者 3 需先透過網路瀏覽器 30 連結上該網路購物系統 1，並透過網際網路 4 傳遞訊息。使用者 3 可以讀取在網路購物系統 1

上提供之主題分類，使用者 3 將其操作動作傳至網路系統 1 中。即使用者 3 為客戶端(Client)，而網路系統 1 為伺服器(Server)。

該網站處理模組 10，用以提供以使用者 3 進入購物網站之處理，使用者 3 透過網路瀏覽器 30 例如 Explorer，並透過超連結至購物網站。

其顯示畫面如第三圖，其使用方式分為兩大類，其一為例如使用系統所提供的使用者輸入關鍵字查詢之功能(308)，來搜尋所需資料；其二為例如以使用具有人物(301)、電影戲劇(302)、文藝著作(303)、美術創作(304)、漫畫(305)、音樂(306)、新聞(307)等主題分類選項，依照所需資料的要求，以分類方式找到我們所需要的資料。我們將以此兩種方法舉實際例子，當我們想要利用關鍵字查詢之功能來找尋張國榮的相關產品為例，我們在使用者輸入關鍵字查詢之功能輸入張國榮，如第三圖(一)則可以得到如第三圖(三)所示之資料；當我們想要利用主題分類來尋找張國榮的相關產品為例子如第三圖(二)所示，首先我們可以從主題分類中的人物(301)著手，我們點選進入男藝人，點選姓氏十劃(301110)進入，點選張(3011103)進入，點選張國榮(30111032)進入以後可看到如第三圖(三)所示之資料。而第三圖(三)則表示與張國榮相關的產品與價格將會依序的列在此資料畫面中。

請參閱第二圖，用以顯示本發明網路購物方法之運作流程圖。首

先，進行步驟 100，使用者需透過網際網路瀏覽器進入購物網站處理模組，該購物網站處理模組顯示產生分類表單或關鍵字輸入欄位，以供使用者讀取主題訊息或以關鍵字輸入。接著進行步驟 101。

步驟 101(A)由使用者點選主題分類之所選定之主題，該主題分類可引領使用者逐步進入子目錄項下，尋找到所需要檢索的主題名稱。接著進行步驟 102。

步驟 101(B)由使用者輸入之關鍵字，接著進行步驟 102。

步驟 102，將所點選之主題或關鍵字連結至資料查詢模組與資料庫，接著進行步驟 103。

步驟 103，將資料庫中進行比對檢索之結果顯示，當檢索得到相關產品時列示出來 103(A)。如果未能在資料庫中比對檢索出產品時，顯示無相關產品如 103(B)。

當檢索得到相關產品時列示出來 103(A)後，緊接著為步驟 104，使用者得以點選選購的商品。然後進行步驟 105 付款的動作。

如資料模組中沒有該主題之相關產品 103(B)時，則進行步驟 110，顯示是否重新查詢，或是透過網際網路搜尋。

步驟 111 (A) 使用者點選透過網際網路搜尋時，則連結至網際網路各購物網站或拍賣網站，以該主題關鍵字或是該分類主題名稱為關鍵字進行搜尋。

步驟 111 (B) 使用者點選重新查詢時則回到步驟 102 資料查詢模組與資料庫搜尋。

以上所述，僅為本發明之一可行實施例，並非用以限定本發明之專利範圍，凡舉依據下列申請專利範圍所述之內容、特徵以及其精神而為之其他變化的等效實施，皆應包含於本發明之專利範圍內。本發明所具體界定於申請專利範圍之結構特徵，未見於同類技術，且具實用性、進步性與產業利用性，已符合發明專利要件，爰依法具文提出申請，謹請 鈞局依法核予專利，以維護本申請人合法之權益。

【圖式簡單說明】

第一圖為本發明之系統架構示意圖；

第二圖為本發明之運作流程示意圖；及

第三圖為本發明購物網站主題輸入處理畫面之示意圖。

第三圖（一）為本發明購物網站之輸入關鍵字查詢功能實施例圖；

第三圖（二）為本發明購物網站之主題分類操作流程實施例圖；

及

第三圖（三）為本發明購物網站完成操作後之顯示畫面實施例圖。

【主要元件符號說明】

- | | |
|-----------|--------------|
| (1)網路購物系統 | (10)購物網站處理模組 |
| (11)輸入模組 | (12)輸入處理模組 |

(13)資料查詢模組

(14)資料庫

(15)輸出模組

(3)使用者

(30)瀏覽器

(4)網際網路

十、申請專利範圍：

1. 一種主題式分類的網路購物方法，其步驟包括：

(1) 使用者需先透過網路瀏覽器連結到網路購物網站；

(2) 於該購物網站中選定主題；

(3) 該購物網站建立有以主題作為分類的資料庫，供以該主題為關鍵字進行檢索，或由該購物網站連結至其他購物網站而供以主題為關鍵字進行檢索；

(4) 當使用者完成上述步驟後，比對該主題與該資料庫中相關連之產品；

(5) 當判斷沒有相關之產品時，顯示無使用者欲查詢之相關產品，並回到步驟(2)；

(6) 當購物網站至產品對應資料庫中比對出符合之產品時，則顯示該產品以及其價格；及

(7) 使用者得點選購買，或回到步驟(2)繼續查詢，或者結束查詢。

2. 如申請專利第1項之方法，其中該步驟(2)的該主題包括公眾人物、美術、圖畫、音樂、電影、戲劇、文藝著作、漫畫、運動、新聞。

3. 如申請專利第1項之方法，其中該步驟(3)之資料庫為預先針對產品加以敘述及針對主題方式分類。

4. 如申請專利範圍第1項所述之系統，其中，該購物網站顯示有選項，

該選項包括有主題分類選項及搜尋主題的功能選項。

5. 一種網路購物系統，使用者透過網路瀏覽器連結到網路購物網站，並透過網際網路讓使用者與該購物網站間進行資料傳輸，其包括：

一輸入模組，其具有提供使用者以主題分類及進行檢索之選項；

一產品對應資料庫，用以儲存已建立之產品相關資料，可以供使用者或購物網站讀取各該產品資料；

或是一網路搜尋模組，而使使用者在輸入主題關鍵字後，透過網際網路連結至其他購物網站，搜尋與該主題相關之產品；

一資料查詢模組，當使用者於輸入處理模組中確認該功能輸入選項輸入時，將使購物網站連結至該資料查詢模組，其包括有：

一讓使用者以主題方式輸入關鍵字及一主題分類的單元；

一提供使用者進行資料查詢、比對處理之啟動執行的一功能選項；及

一結果輸出模組，該輸出模組用以將產品列示於該購物網站上，供使用者點選購買。

6. 如申請專利範圍第 5 項所述之系統，其中，該輸入模組之該選項包括有主題分類及搜尋主題的功能選項。

7. 如申請專利範圍第 5 項所述之系統，其中，該資料查詢模組之該主題分類的單元之該主題包括公眾人物、美術、圖畫、音樂、電影、戲

劇、文藝著作、漫畫、運動、新聞的選項。

8. 如申請專利範圍第 5 項所述之系統，其中，該資料查詢模組於使用者完成啟動該查詢功能選項後，比對與該主題相關連之產品，並至產品對應資料庫中比對出符合之產品，並於該結果輸出模組顯示該產品以及其價格，供使用者點選購買。

十一、圖式：

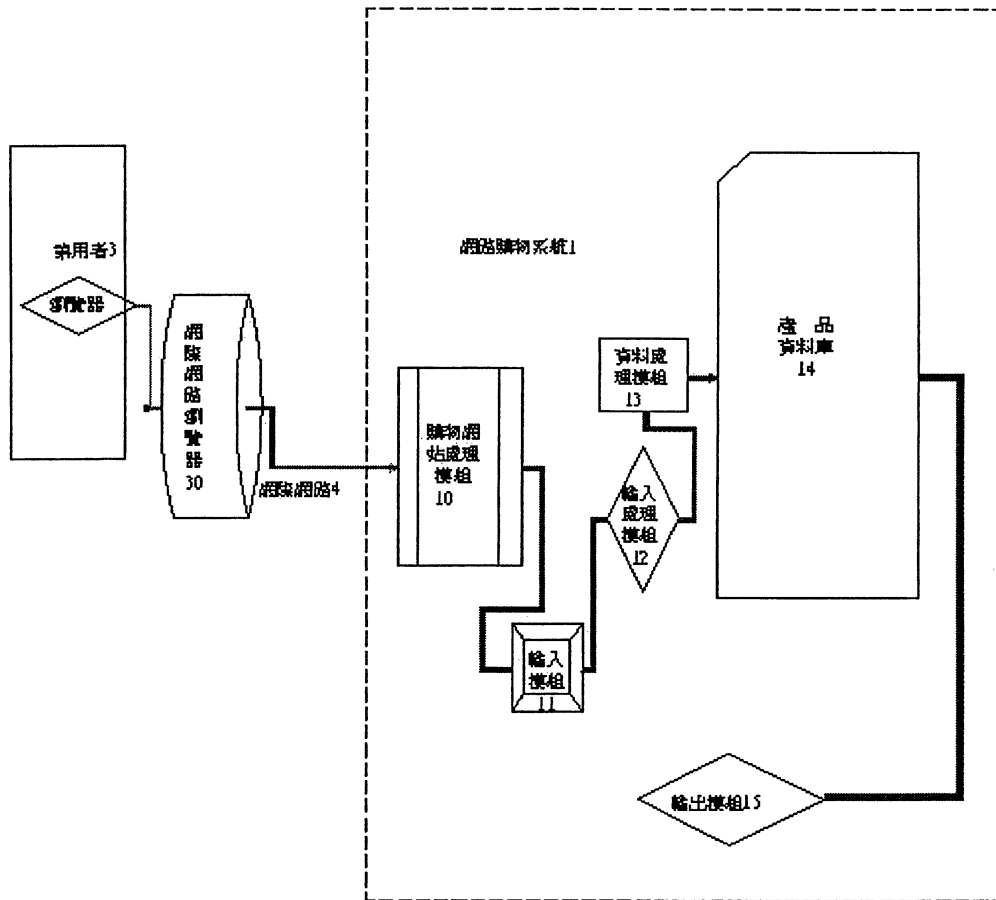

第一圖

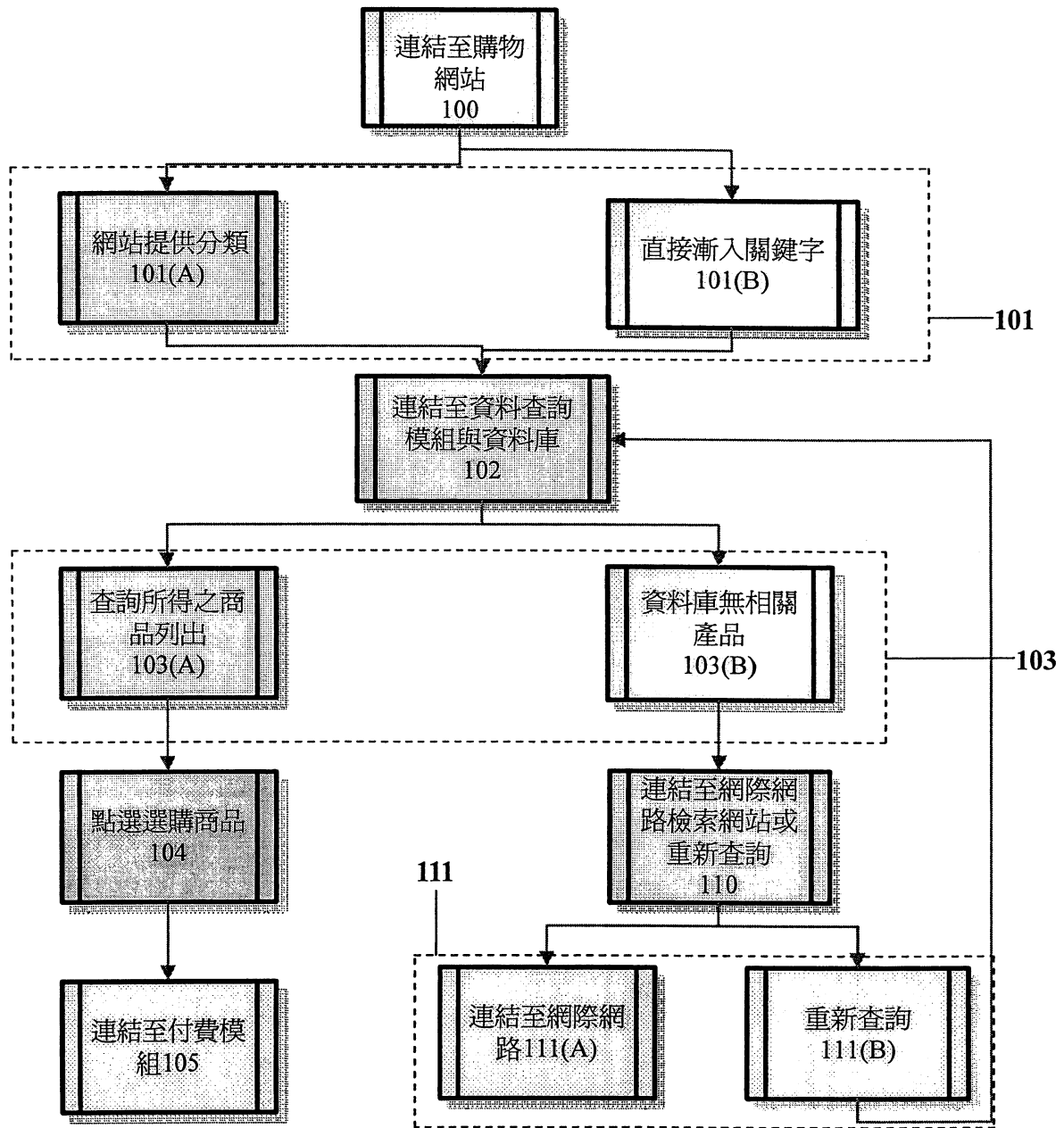

第二圖



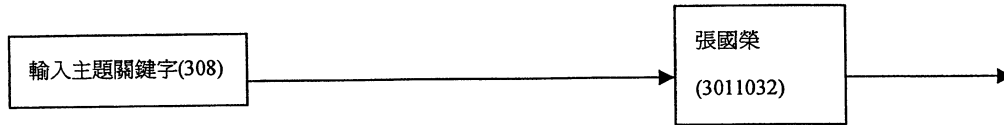

第三圖(一)

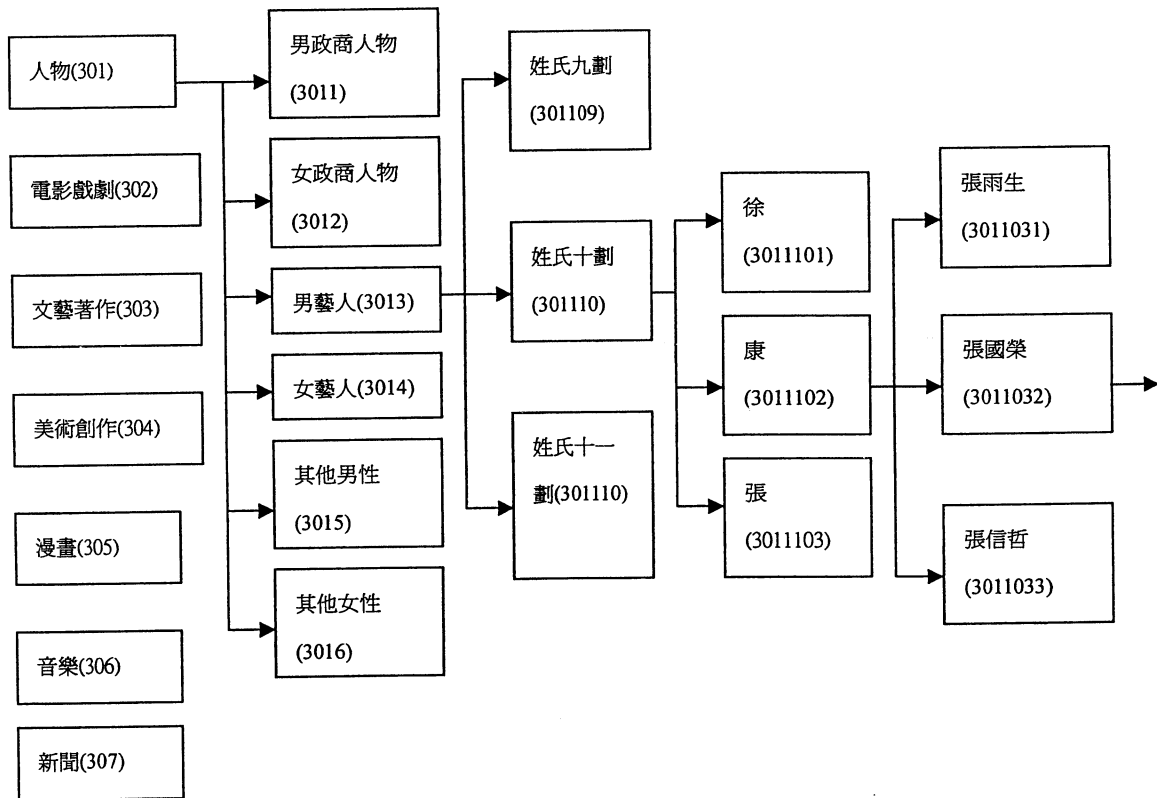

第三圖(二)

與主題關聯	產品名稱	價格	購買
張國榮主題電影 『阿飛正傳』道具	時鐘	NT1200	◎

第三圖(三)

