

國立交通大學應用藝術研究所

碩士論文

與遊民對話

— 我為遊民作設計與遊民教我做設計

Exchanging Design Idea with Homeless



研究生：陳炫劭

指導教授：林銘煌 博士

中華民國九十八年七月

與遊民對話 — 我為遊民作設計與遊民教我做設計

Exchanging Design Idea with Homeless

研究生：陳 炫劭

Student : Chen, Hsuan-Shao

指導教授：林 銘煌 博士

Advisor : Lin, Ming-Huang

國立交通大學

應用藝術研究所

碩士論文



A Thesis

Submitted to Department of Computer and Information Science

College of Electrical Engineering and Computer Science

National Chiao Tung University

In partial Fulfillment of the Requirements

For the Degree of Master

Of Art in Design

July 2009

HsinChu, Taiwan, Republic of China

中華民國九十八年七月

摘要

常常看見一些衣衫襤褸的人坐在地下道或是公園裡遊蕩，他們不修邊幅、不事生產，看在我們這些兢兢業業為了理想目標去奮鬥的人眼中是多麼無可救藥，我以前一直是這樣想著。然而，我們知道，無論在國民生產毛額多高、科技多發達、文明多進步的地方，都會有遊民的出現，很多研究文獻探討遊民的成因與社會觀點：在經濟與商業活動強勢領導、架構出的這個社會之下，遊民在其中無能為力，對於沒有經濟能力的他們被排在社會最底層，而這些無法列管、無法控制、與社會格格不入的人就成了政府眼中的社會問題，「君子惡居下流，天下之惡皆歸焉」，於是，治安問題、環境衛生、公共整潔、病毒傳染都成了他們的標籤，然而，真的是這樣嗎？在經濟體制不甚穩定的年代，任何人都有可能失去資產，與他們一樣流落街頭，這些人都將成為社會的亂源嗎？既然所有的都市都會存在這麼一群人，那麼，他們有沒有可能被當作另一種社會文化，而不是一種社會問題呢？遊民的概念有沒有可能只是像是嬉皮、龐克一樣被當作另一種生活方式與精神的體現？

本研究以參與式觀察（Participant Observation）的方式與遊民共同生活，進行深入訪談與體驗，了解他們背後的故事、內心想法以及生活模式；再以方法一目的鏈（Means-end Chain）將蒐集到的需求與感情語句做統整分類，找出遊民的深層需求：1. 生活上的需求、2. 與主流社會良性互動、3. 建立生活重心。而從這些大方向中發展設計：1. 解決生活上所遭遇的困難，又能使慈善團體或政府的善意能廣為傳達的關懷設計，並且要有效運用資金達到滿足需求的最大效益，讓民眾的善意能多方傳達；2. 讓遊民與住民透過產品彼此溝通了解各自的長處；3. 以友善的都市空間宣傳“彼此平等”、“互相尊重”的概念；4. 運用產品讓遊民與住民達成默契，互利共生；5. 以可互相交流的平台讓彼此能更加熟悉；6. 便於使用與發展性高的產品，建立遊民使用物品的信心及開發遊民新創意。

最後實驗性設計以三個面向呈現：為遊民而“作”的關懷設計、由遊民生活智慧萃取“做”的綠色設計以及做為兩方交流媒介的反思設計；其中標題中的作與做代表了加入人文關懷與本能中直接使用的差異；研究結果除了在展覽中讓一般民眾體會遊民觀點，引發議題的關切外，亦將成品實際發送給遊民使用；也讓社福團體以及政府單位在推廣輔導、幫助遊民時做為參考資料。

關鍵字：遊民、街友、參與式觀察、方法目的鏈、社會底層、社會問題

ABSTRACT

Homeless people are considered underprivileged and non-productive because of their lack of money and the basic social advantages that normal people have. However, everyone could be homeless in a time of economic depression. And because of unemployment, more and more people lose their house and become vagrants.

Vagrants drift in parks, stations and underground passages. They look dirty and idle; therefore, people always treat them as burdens and dangers to our society. Are they really dangerous or encumbered to us? How do we get along with homeless people properly? How can we help them and what do they exactly need?

In this study, we observe the context with “Participatory Observation” method, fit it in homeless people and interact with them; we analyze the needs and deep emotions in their daily life by “Evaluation Grid Method”.

After analyzing, we summed up and developed the following design principles, which are:

1. Products designed to satisfy their needs and improve their lifestyle, also to control the budget for mass production.
2. Increasing interaction between local residents and homeless people is our expectation.
3. Building a friendly public environment to propose the idea of mutual respect and relations on an equal basis.
4. Generating tacit understanding mutually for local residents and homeless people by the products.
5. To exchange mind and thought by the products to know each other more.
6. Products which encourage homeless people generate creativity, and develop their confidence.

Keyword: homeless, vagrant, underprivileged, Participatory Observation, Means-end Chain, economic depression

謝 誌

終於有機會可以打謝誌了，因為我知道要感謝的人太多，不留到最後打會拖累論文進度。四萬字，很長的一段旅程，與研究所快樂的兩年比起來。

感謝老爸不時與我分享我的議題還有給我意見，熬夜和我聊天讓你滿頭白髮又掉了不少；感謝阿母不時的電話打氣，提醒我在胃潰瘍之前要吃晚餐，總是沒辦法回家好好的陪你們吃頓飯，總是讓你們擔心；謝謝阿酸的體貼和包容，承受在這樣天氣下的我的暴躁，還得天天熬夜，包容我跳了那麼多次的票；謝謝鵬鵬在這一路上互相鼓勵打氣，即使你現在在我旁邊還在打展覽那章；謝謝和那、堯大的提醒與幫助，時常說吼叻很煩耶卻也一直不厭其煩的幫我打理事務，謝謝堯大一直當著無怨無悔的馱馱、應藝精神指標翹臀長腿靠北慧天天熬夜陪伴我們，去日本要保重，需要周轉要說，不要想不開，台灣人畢竟很保守、課長經常的串門子和那麼久以來記錄我們成長，以後一定會跟雄哥一樣天天轉女兒的 DV 帶、科克與克科貼心的不成功便成仁提神飲料，祝你早日找到精神的依歸，不會常常覺得無聊、感謝吐司貓無論在多遠的國家都惦記著我們，以及一把罩的辣薩英文、感謝 IF 嘉的熱心公益，幫我打點很多事，還有嘉媽一流的手藝讓我作品能完成，順便跟你說一下，祝你堅持到底早日成功、貼心的 Jizzuzuki 佳志時常給我們小驚喜，無論如何都要接話的堅持讓我體會到台灣人的韌性、謝謝陸妹每次都要單獨去面對鄧老的國科會，以及打不還手任勞任怨的奴性，我意思是草根性、翁神外冷內熱，”喔喔 呵呵 加油啦”的默默支持、辣薩孟幫我打理連絡好他們家族企業以及南寮飆車王與王妃的技術和場地支援、工廠師傅碎碎念但是還是很有耐心的幫我焊接、謝謝不像阿龐的陳奕劭專程跑來新竹陪我採訪地下道，還有不提到有點怪怪的但是又沒什麼好說的陳品劭，呃…謝謝你當我弟弟、Wall Painter 加持的雞精、感謝瑞大的戰國 BASARA、還有應有盡有的科虎以及他的 FTP，祝你別被抓到、感謝黏逼雖然說林老師咧還是把他的位置借給我當第二辦公室、謝謝 Q 毛一邊給我物理上的壓力和心靈的堅持還有很多具體建議，希望快點遇到對的人讓你不用再做一樣的專題、佑姐毫不熱情卻也讓我感受到他躍動的心，超乎大家想像的把一樓展場滿滿的展出、謝謝宗凰 明鴻 智祥學長姐的支持與照顧、由其智祥老師給我特權晚點交期中報告！謝謝雄哥給我很多建議、謝謝蠅龜幫我連絡文大的社工學長、謝謝小孟 琳婷 九貓 陳佩 婉玉 風鈴 晃正 余森 倩雯與倩雯，具體事項等我想到在補上來，還有無緣當同學的只只和曉慧，希望你們在我不知道的地方也要過的好，以及一位我沒說過一句話的怡蔚，算了 這個同音笑話真的不好笑、感謝信男陪我到地下道錄影；小苗 小公主 可薰 喵 螞蟻 仕弘的…這裡等我想到再打，總之先謝起來還有謝謝 Facebook 與 Playfish 的工作人員讓我們所上感情更好也更墮落了。

謝謝林老一路很開放的包容我做的研究，雖然你一開始就說和你的領域很不相同，卻也全力以赴的和我討論，認真的校正我這本囉囉嗦嗦的論文；謝謝莊老時常的關心，以及鄧老口口聲聲叫我自己去看書卻又不厭其煩的跟我分享概念，謝謝陳老師願意和我分享看法以及聆聽我的想法，謝謝賴老師不經意的寒暄也讓我感到溫暖；林勝鴻老師雖然誠實的說沒有把論文看完口試的時候也閉上眼睛心領神會，但是卻能切中要點給我完整的建議；鄭金典老師認真的肯丸我們六個人的論文，也很精闢的給了我們很精闢的建議；謝謝千惠、千鈺、RUBY 還有阿姨的照顧；謝謝應藝所陪伴著爛泥般我度過了充實快樂健康的兩年。

還有，謝謝不知道我是誰的你們，由於有你們真誠的付出，才有這本論文的產生，很抱歉沒有跟你們講，也謝謝你們那麼祝福回到原本生活的我，我真的是因為課業有問題才到那裏的，也真的因為有你們，問題都解開了，希望你們也找到自己的答案！

為了怕一時疏忽漏了誰，先獻上我誠摯的感謝，感謝_____悉心的解說，使我獲益匪淺。以及感謝_____大力協助_____的支持，因為有你們的體諒及幫忙，使得本論文能夠更完整而嚴謹。謝謝_____不厭其煩的指出我研究中的缺失，_____能在我迷惘時為我解惑與陪伴；未在上列名單上者請自行填入。



目 錄

摘要.....	i
ABSTRACT.....	ii
謝誌.....	iii
目錄.....	v
圖目錄.....	viii
表目錄.....	x
第一章 緒論.....	1
1-1 緣起與目的.....	1
1-1-1 與他們遇見.....	1
1-1-2 溫室裡的社會.....	1
1-2 研究問題與方向.....	3
1-2-1 發展方向的探索.....	3
1-2-2 研究方向確認.....	4
1-3 研究範圍與場域限制.....	4
1-3-1 遊民的典型定義.....	4
1-3-2 研究中對遊民的操作定義.....	5
1-3-3 研究中所遭遇限制.....	6
1-4 研究的貢獻及重要性.....	7
1-4-1 生活指標的轉變.....	7
1-4-2 現代設計商業化後的蛻變.....	8
1-5 論文架構與流程.....	9
第二章 文獻回顧.....	10
2-1 技術性文獻.....	10
2-1-1 國內遊民的定義.....	10
2-1-2 國外典型的遊民定義.....	15
2-2 非技術性文獻.....	16
2-2-1 社福單位刊物.....	16
2-2-2 相關設計產品.....	18
2-2-3 相關活動回顧.....	21
第三章 研究方法.....	22
3-1 研究方法探索.....	22

3-2 研究方法選擇.....	24
3-2-1 「田野調查」(field study)	24
3-2-2 「直接觀察法」(direct observation)	24
3-2-3 非結構訪談法(unstructured interviewing)	24
3-2-4 參與式觀察(Participant Observation)	24
3-2-5 方法目的鏈(Means-End Chain Approach, 簡稱 MEC)	25
第四章 研究調查.....	26
4-1 研究流程.....	26
4-2 田野調查.....	27
4-2-1 直接觀察	27
4-2-2 街頭訪談(非結構訪談)	30
4-2-3 參與式觀察.....	32
4-3 方法—目的鏈分析.....	39
4-3-1 萃取項目	39
4-3-2 方法—目的鏈階層圖(MEC Model)	41
4-4 小結.....	42
4-4-1 歸納需求與提出解決目標	42
4-4-2 設計方向	42
4-4-3 研究方式優缺點.....	43
第五章 實驗性設計	44
5-1 我們為遊民所設計的.....	45
5-1-1 設計發展	45
5-1-2 產出作品	48
5-1-3 模擬情境.....	49
5-1-4 展覽說明	50
5-2 遊民的創意轉化而成的設計.....	51
5-2-1 設計發展.....	51
5-2-2 模擬情境.....	53
5-1-3 展覽說明	54
5-3 設計產品作為兩方的溝通媒介.....	56
5-3-1 設計發展	56
5-3-2 產出作品	68
5-3-3 模擬情境.....	71
5-3-4 展覽說明	72

5-4 展覽成果.....	73
5-4-1 展覽主題與形象.....	73
5-4-2 展場規劃	74
5-4-3 展覽期間	75
第六章 結論與回饋.....	76
6-1 研究反省與展望.....	76
6-2 創作檢討與使用者回饋.....	77
6-3 後續研究建議.....	77
6-4 相關政策建議.....	78
6-5 研究過程感想.....	79
參考文獻	80
中文文獻	80
外文文獻	81
網路資料	82
附錄	83
媒體相關報導與活動.....	83
聯合報	83
聯合影音網、TVBS	84
台視新聞	85
中央日報、新浪新聞	87
喀報	88
IC 之音	89
展場圖片.....	90



圖 目 錄

圖 1 文明包圍的原始人.....	1
圖 2 濾水吸管.....	3
圖 3 論文架構與流程圖.....	9
圖 4 台北地下街禁止流浪漢出沒的海報.....	11
圖 5 Tim Cresswell Place.....	13
圖 6 遊民成因圖 資料來源：許智偉《都市遊民研究》2004,台大城鄉研究所.....	14
圖 7 美國露宿街頭遊民.....	15
圖 8 《漂泊新聞網》遊民生活介紹影片.....	16
圖 9 世新大學所辦的台灣立報.....	17
圖 10 空間就是權力，2001，畢恆達.....	17
圖 11 生命吸管 by Vestergaard Frandsen - LifeStraw.....	18
圖 12 地球村庇護所 by Architecture for Humanity.....	18
圖 13 陶瓷濾水器.....	18
圖 14 O 鼓 O-Drum.....	19
圖 15 SELK' BAG=SLEEPING BAG+SELK' NAM.....	19
圖 16 Shelter-Cart — the mobile roof + workstation for rag picker.....	19
圖 17 Winfried Baumann by elmar hahn studios.....	19
圖 18 afterwords by Hussein Chalayan.....	20
圖 19 Garden of Delight during Salone del Mobile by Droog.....	20
圖 20 Le-Clochard.....	20
圖 21 遊民同歡會.....	21
圖 22 健康檢查.....	21
圖 23 街友寒冬尾牙.....	21
圖 24 義剪.....	21
圖 25 倒帶人生 Stuart, Alexander Masters 2007.....	23
圖 26 翻拾垃圾桶.....	27
圖 27 慈善團體探訪.....	28
圖 28 善心人士提供食物.....	28
圖 29 路邊的乞討者.....	28
圖 30 睡在路邊的遊民.....	29
圖 31 台北地下街.....	29
圖 32 廁所水槽.....	29
圖 33 舉廣告牌的零工.....	30
圖 34 新竹站前廣場遊民.....	30
圖 35 研究流程圖.....	31
圖 36 新竹護城河公園.....	31

圖 37 參與式訪談裝扮.....	32
圖 38 街友年終尾牙.....	33
圖 39 排隊領取物資.....	33
圖 40 舊衣回收箱.....	33
圖 41 台北地下街鬧區.....	34
圖 42 遊民結伴群居.....	34
圖 43 利用公共設施 圖片來源：台大城鄉研究所・許智偉.....	35
圖 44 遊民打發時間.....	35
圖 45 方法一目的鏈階層圖.....	41
圖 46 本實驗設計精神 Logo.....	44
圖 47 草圖—洗澡刷.....	45
圖 48 草圖—快速加熱器.....	45
圖 49 草圖—風衣睡袋.....	46
圖 50 草圖—睡袋墊子.....	46
圖 54 3D 模型—洗澡接頭.....	47
圖 51 草模—睡袋墊子.....	47
圖 52 草模—睡袋風衣.....	47
圖 53 草模—睡袋墊子 #2.....	47
圖 55 街頭洗澡接頭.....	48
圖 56 街頭洗澡接頭-洗頭.....	49
圖 57 街頭洗澡接頭-洗澡.....	49
圖 58 街頭洗澡接頭展版.....	50
圖 59 草圖—辣椒鞋墊 #1.....	51
圖 60 草圖—辣椒鞋墊 #2.....	51
圖 61 草圖—填充外套.....	52
圖 62 填充外套.....	52
圖 63 辣椒鞋墊.....	53
圖 64 填充外套.....	53
圖 65 填充外套展版.....	54
圖 66 辣椒鞋墊-展版.....	55
圖 67 燈箱椅.....	56
圖 68 組合紙箱椅.....	56
圖 69 雙層座椅.....	57
圖 70 摺紙椅.....	57
圖 71 延展椅 #1.....	58
圖 72 翻板椅.....	59
圖 73 伸縮沙發.....	60
圖 74 旅人家具.....	60

圖 75 履帶椅.....	61
圖 76 轉輪椅.....	61
圖 77 材質與機構示意.....	62
圖 78 機構測試.....	63
圖 79 草模檢討.....	63
圖 80 圓管骨架.....	64
圖 81 角材結構.....	64
圖 82 板材結構.....	65
圖 83 ㄇ型扁管.....	65
圖 84 定案圖.....	66
圖 85 尺寸圖.....	67
圖 86 製作過程.....	68
圖 87 旋轉椅.....	69
圖 88 刷毛部分與髮絲紋面.....	69
圖 89 翻轉過程示意.....	70
圖 90 模擬使用情形.....	71
圖 91 輪轉椅展板.....	72
圖 92 畢展海報都市.....	73
圖 93 畢展海報草原.....	73
圖 94 畢業展場.....	74
圖 95 與遊民對話展區.....	75
圖 96 畢業展.....	75
圖 97 新竹地下道標語.....	78
圖 98 台北車站 K7 出口.....	79

表 目 錄

表 1 Means - End Table	49
-----------------------------	----



第一章 緒論

1-1 緣起與目的

1-1-1 與他們遇見

從那個晚上講起

高三，為了升學與踏出出人頭地第一步的年紀，我和大部分的學生一樣忙著考試忙著競爭；為了推薦甄試要去台中考術科考試，窮學生為了省幾十塊的車錢，所以搭了半夜打八折的平快車，到台中車站時才三點多，蹲在一旁的便利商店等天亮要去中一中考試，削著鉛筆打發時間的手稍稍抖著，那時，斜對角的一個髒髒的中年大叔拿著一片紙箱給我；當下的心情很震驚，感覺更大於感謝，所以僵硬的說了聲謝謝；從那個時候我就在想，為什麼我需要被他幫助？為什麼我會不想被他幫助？為什麼我會自認為我不用他的幫助？這樣子反覆思考與推翻的過程中，我對這些人的興趣越來越濃，我想知道他們的故事，他們為什麼會在這個地方。



圖 1 文明包圍的原始人 (by Gino Yang)

1-1-2 溫室裡的社會

一直以來，我以一個社會中的一分子存在著，像那些我所熟知的人們一樣向目標前進，踏實的走著，這樣的我對於身邊的一些事情都是以自我中心的方式去解讀，也讓我對這些不事生產、整天遊蕩的遊民沒有好感；封閉如我就像是這個城市一般對於這些人的態度，灑水的草坪、拉下的鐵門、分隔的椅面，這些設施這些舉動像是尺一樣把我們引導到”正確的方向”，也把非我族類的少數摒除在外，直到有一天我們行動不方便，才會發現無障礙設施的不完備、直到我們騎車才會發現都市對機車騎士的不友善，而直到我那天蹲在那裏，才發現原來我就是遊民，才開始從他們的視角看這座城市。

《人籟論辯月刊》裡有一篇文章提到：「差異是都市的鮮血」¹。然而這樣的多元化卻也是在上層政府所面對的困難，這樣的差異讓統治者沒有辦法用一種簡單的法則去管理所有的人，漸漸的，大眾目標、所謂的“正確的”存在方式成為一個無形的尺、形成道德，規範了人們，而跟著這個方向而有所成就的社會佼佼者又與之加乘，強化了道路的正確性；我們看到都市區域的整修維



護，整潔的景觀給人幸福與驕傲感，但是在這些光鮮亮麗的名詞下，卻漸漸遺忘了傳統攤販、菸酒零售業、貧民區遭抹除的歷史，掩蓋了中產階級化甚至高級化的事實；現今社會強勢基礎與標準訂定於經濟而度量出職業與身分的貴賤，在這樣的加權評比邏輯下，毫無疑問的，沒有生產力、又沒有人生崇高目標的遊民自然落於社會底層，這些社會底層的人們因為生活模式的不同與公共設施造成的藩籬，讓一般民眾對他們一無所知或汙名化²；遊民因為不被理解與難以管理被當作是社會的隱憂，也被當作是「破窗」³，是社會失去控制的不安定變因，也就是通稱的「社會問題」，為什麼他們必須是？難道就不能單純的是種社會文化嗎？設計在脫離了質感與美感後能夠怎麼樣幫助這些人？抱持這樣疑問的我開始了我的創作與探索之旅。



*1. 《人籍論辯月刊》原文提及：差異應該是都市的鮮活的血，而街道與人行道是都市中最有活力的器官。在Whyte的書“City”以及紀錄片“Don't Applause, Just Throw Money”裡，在街頭散發傳單的人、指揮交通的人、街頭的默劇演員的身體姿勢是一致的，共同譜成都市活力的樂章。我們也許該去除害怕差異的焦慮，嘗試從差異中學習，接受都市中的不確定性；讓市民自己來處理差異與和平，因為差異是避免都市停滯而必要的情緒刺激；隔離帶來不瞭解、誤解與衝突，而欣賞差異卻是成長的契機。

*2. 污名 (stigma) 一辭源自希臘，原指被道德規範認定為不正常或不好的身體徵候 (bodily signs)。美國的社會學家Erving Goffman於1963年出版的Stigma一書，將污名定義為一種使人遭到貶抑 (discrediting) 的特質，強調透過污名「人們會把一個普通人看扁為一個玷污的、被看輕的人」。但並非某些特質必定會受到輕視，而是由他人的行動才將特質變成刻板印象，所以社會互動是賦予一個社會團體特定負面標籤的關鍵，而不僅僅是身體上外顯的表徵。

Goffman將污名界定為「一種身以為恥的屬性 (attribute)」，但並非此屬性本身造成污名，污名是「屬性與刻板印象之間的一種特殊關係」。

*3. 「破窗理論」(Broken Windows Theory)由美國 James Q. Wilson 和 George L. Kelling 兩個研究犯罪學家在 1982 年提出，該理論認為如果有人打壞了一個建築物的窗戶玻璃，而這扇窗戶又未得到及時維修，當窗戶破了沒人修理，路人經過後一定認為這個地區是沒人關心，沒人會管事，別人就可能受到暗示性的縱容去打爛更多的窗戶玻璃。因此引發更多人打破其他的窗戶，於是從這棟大樓開始蔓延到整條街，擴散到其他鄰近街道。久而久之，這些破窗戶就給人造成一種無序的感覺。這個理論主要焦點在於一個黑點不注意，最後整個白色的環境最後都變成了黑的，因此那一個小黑點 (遊民) 對於整個環境是關鍵點。



1-2 研究問題與方向

1-2-1 發展方向的探索

一開始碰巧發現一個名為 Design for the other 90%的展覽⁴，內容是為了富裕社會以外的世界上其他貧窮人口所做的設計，展覽中展現了設計在基本需求中的地位；一般來說，設計讓人很直覺得聯想到「時尚」與「品味」，是中產階級或更高消費能力的人才負擔的起的，因此經濟狀況的好壞尤其會反映設計這個行業上，簡單來說，就是設計被認為是非基本需求的「可有可無」；但是我們知道設計其實沒有如此侷限，有金字塔頂端的時尚精品，也有中產的 IKEA 乃至大賣場與十元商品店內的生活用品，而這群設計師覺得應該把設計推及到付不起過度包裝設計費用、窮困的第三世界，兼具實用性與成本；而看完這系列展覽後，我的目標也偏向想要具有社會責任的關懷設計。



圖 2 濾水吸管

而在與遊民接觸的過程中（見第四章 調查研究），我獲得多許多不同的想法，我發現除了生活上的需求以外，還有一些心理上的需求同樣很值得考慮；遊民在社會中大多是處於比較壓抑的邊緣集團，而多數的人也未曾試著與他們溝通交流，造成一種近似族群隔閡的疏離感，於是我便把方向擴展到遊民、住民與城市的交互關係。

*4. DESIGN FOR OTHER 90%為美國一群設計師推行的運動，現今在紐約 Cooper-Hewitt, National Design Museum 展出，展覽提出這是設計的改革（A Revolution in Design），展覽介紹中提到：喝水、吃飯、有一個可以避風擋雨的家，是再平常也不過的事，但地球上百分之九十的人口卻連這些我們視為理所當然的生存基礎都沒有，充足（甚至過剩）的物質生活只有地球上包括你我的少數人享受的到。而這個運動提供一系列特專門針對世界上貧窮人口所做的相關設計，以解決他們生活上面臨的問題。



1-2-2 研究方向確認

- 1) 經濟方向：關懷設計，以提供遊民生活所需為主軸，使其可以自給自足、活得身心健康，並以設計產出創造金錢更大價值。
- 2) 萃取精華：展現遊民生活正面態度，以及生活智慧的展現；將遊民與自然環境和諧相處、低能源浪費想法推廣至一般民眾，形塑獨特文化或其他族群認同。
- 3) 反思取向：重點放在以新的型態及語彙詮釋生活用品，使遊民及住民能有新的體認、物件器物的改觀。
- 4) 互相交流：使住民與遊民能透過作品互相了解交流。讓遊民住民生活與地位成為雙向通道而不是上位下位。

1-3 研究範圍與場域限制

遊民議題在社會學中已經討論一段時間，也成立許多不同學派及為數可觀的論點及字詞定義，在此次研究中為了使數據不致無限擴大，亦避免設計方向過多侷限而難以延伸發展，在此先定義關於遊民的研究範圍。其中分為兩個部分：文獻中的典型定義以及切合現今狀況所增編刪減的操作型定義。

1-3-1 遊民的典型定義

遊民 (homeless) 在字面上的意思清楚表示是有別於住民 (resident/residentary) 的另一群體；大家心中住民多數指努力維繫人倫、家庭的關係，致力於就業賺錢養家的生活方式。在社會觀感來說，通常把遊民認為是邋邋骯骯、惡臭的體味、無所事事、懶散遊蕩、露宿公共場所等偏差行為的角色，而他們也廣泛代表了台灣「底層階級」⁵的生活方式。以下比較國內外法律典籍所作定義互相補充。

* 5. 「底層階級」一般指因生產模式的巨大變遷（如三級產業取代二級產業），故而不僅失業，且因難以擁有新興生產模式的工具或技術，因此不但難以再業，且往往世代傳續此狀況的人群。（《貧窮文化》Lewis, Oscar, 丘延亮譯，2004，）



國內定義的遊民

依『台北市遊民輔導辦法』定義為：

- 1) 於街頭或公共場所棲宿、行乞者。
- 2) 疑似罹患精神疾病、身心障礙而遊蕩無人照顧者。

行政院研考會在 1995 年時委託台灣大學林萬億針對臺灣地區遊民做專案研究，重新界定遊民條件作為標準：

- 1) 無固定住所。
- 2) 一段時間（二週以上）。
- 3) 個人所得低於基本工資。

國外典型的遊民定義

美國環境部門對 homelessness 定義：

- 1) 目前缺乏適當住所
- 2) 三十天內將失去住所
- 3) 目前的住所不具有穩定性，在短期內必須尋找替代的住所
- 4) 居住在下列場所：收容所、廢棄的建築物、未經許可地盤據在私人或公有土地上、便宜的旅社或寄宿處、臨時性的居住單位。（Wiggans, 1989, 引自歐陽春芳, 1996, 《未成年遊民之研究》, P7）

現今美國處理遊民問題的最高指導原則麥金尼法案（McKinney-Vento Act）開宗明義就明確指出遊民的認定方法：缺少固定的、適當的、規律的夜間住所的人；或是居住在、庇護所（shelter）、不包括監獄在內的機構（institution）其他原來不是被設計用來睡覺的地方。（Burt, M. R. & Cohen, B. E., 1989）

1-3-2 研究中對遊民的操作定義

國內外的相關遊民文獻中，各研究者也都對於遊民的定義提出許多不同的討論與看法，而操作性的定義也因研究的性質而有所不同。在本研究中，因為不牽涉法律故不以過多條文限制範圍，在此除了採用國內林萬億（1995）、陳自昌（1995）與黃玫玲（1995）的詮釋作為操作定義，亦加入國外 Roth & Bean、Peroff、Foucault 等人的詮釋，所得到遊民定義是：

- 1) 居住之所非社會常態
- 2) 所得無法維持基本之生存所需
- 3) 生活暴露在室外、公共場所，因貧窮造成生存的危機、健康問題受到質疑的人
- 4) 精神正常且具社會行為能力者（此研究不涉及過於專精的心智部分）



1-3-3 研究中所遭遇限制

在本研究中田野調查與參與式觀察部分為求真實且直接，是以“等同身分”與其接觸，而非訪問者與受訪者關係，很多問題無法直接提問，需以迂迴、試探性的方式提出，在問題與解答部分不盡詳實，其不足之部分以個人體驗作為對照補充。

研究場域部分，因此訪談工作需要深入了解遊民特性及其心理感受，在調查階段即鎖定幾個特定區域以利觀察：

1) 台北車站地下街／捷運地下街

因福利、制度、就業（失業）地區、人口數量及生活便利等原因，有許多遊民在此聚集互相幫助生活，選擇這裡也由於我對這個區域的不熟悉可以加深我對「流浪」、「無家可歸」的體驗強度。

2) 新竹車站地下道／站前廣場／東門城廣場

與生活圈較接近，容易中長期調查研究，亦較容易攜帶記錄器材。

在研究中雖有訂定基本操作定義，但由於資料蒐集困難，故在研究前段仍未經篩選將所有資訊放入，至後期研究部份才過濾樣本。



1-4 研究的貢獻及重要性

1-4-1 生活指標的轉變

由於社會經濟發展蓬勃，架構日趨龐大茁壯，社會強勢的基礎訂定在經濟能力、職業貴賤上，而無法維持基本所需、與社會關係薄弱的遊民理所當然位於社會底層；但這樣的基礎，這種度量方式穩固嗎？現今高物質能源持續消耗殆盡，經濟體系逐步衰退，以經濟能力或是社會地位來分孰優孰劣的標準亦可能崩解⁶，如同日本進入「泡沫經濟」時，整體的經濟、人員雇用情勢走下坡，導致了許多民眾無法負擔住房，形成眾多以大都會公共空間為中心的露宿者，也就是遊民，根據日本遊民調查資料顯示，日本平成十一年（1999年）這群以公園、車站、碼頭等公共空間為居住避難之所的群眾在三月間由原本一萬六千兩百四十七人驟升至兩萬零四百五十一人，遊民增加速度之快，反映九十年代的經濟持續衰退所形成的困境，若社會趨近”災難式的生活”⁷，之後的發展是否會走向「僅僅為活下去而努力」？我們可不可能隨時成為短期遊民，那是不是有向他們借鏡的地方？

遊民成因有很多，較為常見討論的部分有社經結構改變、勞動市場被淘汰者、教育制度的缺失、都市化過程中城鄉人口遷移的不適應、家庭支持系統功能的斷裂、住宅政策的漏失、社會福利資源的不足、個人人格特質。這些成因並非不可能發生在自己身上，本研究中提出遊民與住民的關係應為平行流動，亦極力架構一個平等對待的生活空間；今天的遊民游走在都會區的公共空間，與當地的居民產生了空間使用權的摩擦，研究中也將兩方的交流作為解決目標與主要方向之一。

*6. 經濟體制崩解一說來自於《成長的極限》(Limits to Growth)，這本書是在1968年由全球一百位在各領域有影響的精英人物，組成全世界第一個提出全球問題的智囊團“羅馬俱樂部”，研究人類面臨的重大問題，於1972年發表，造成全球轟動。這項研究計畫由麻省理工學院史隆管理學院教授丹尼斯·米道斯領導，使用系統動態理論和電腦模型作業，來分析世界人口成長和物質經濟成長的因果關係，探討了許多問題；該報告指稱，地球生態限制將對全球發展造成重大影響，人類大量使用的非再生資源，都將在二十至五十年內突然地消耗殆盡，屆時如果沒有可靠的替代手段，則人類歷史與生活水平將無可避免的倒退幾百年。

*7. 災難式生活來自近年被提出的環境倫理 (environmental ethics)，關心環境變遷、自然反撲等公共議題，有許多書籍電影亦與其有相同觀念，如《明天過後》(The Day After Tomorrow)、《我是傳奇》(I am Legend)等接敘述高度文明所造成的災害。



1-4-2 現代設計商業化後的蛻變

在漫長的人類設計史中，工業設計為人類創造了現代生活方式和生活環境的同時，也加速了資源，能源的消耗，並對地球的生態平衡造成了極大的破壞。特別是工業設計的過度商業化，使設計成了鼓勵人們無節制的消費的重要介質，「廣告」和「工業設計」也成為鼓吹人們消費、高度能源消耗的主要原因之一，招致了許多的批評和責難。在這種背景下，二十世紀末期出現綠色設計(Green Design)⁸這種國際設計潮流；設計師們重新思考工業設計師的職責和作用，反映了人們對於現代科技文化所引起的環境及生態破壞的反思，同時也體現了設計師道德與社會責任心的回歸；在這個研究內不僅是將設計思維延伸至低消費或無消費能力族群的關懷救難用品，也向他們借鏡，學習這些人在低能源使用的情況下如何有效的滿足生活所需。



*8. 綠色設計(Green Design)又稱為生態設計(Ecological Design)，最早提出是在 20 世紀 60 年代，美國設計理論家 Victor Papanek 在他出版的《為真實世界而設計》(Design for the real world)中，強調設計應該認真考慮有限的地球資源的使用，為保護地球的環境而服務。



1-5 論文架構與流程



圖 3 論文架構與流程圖



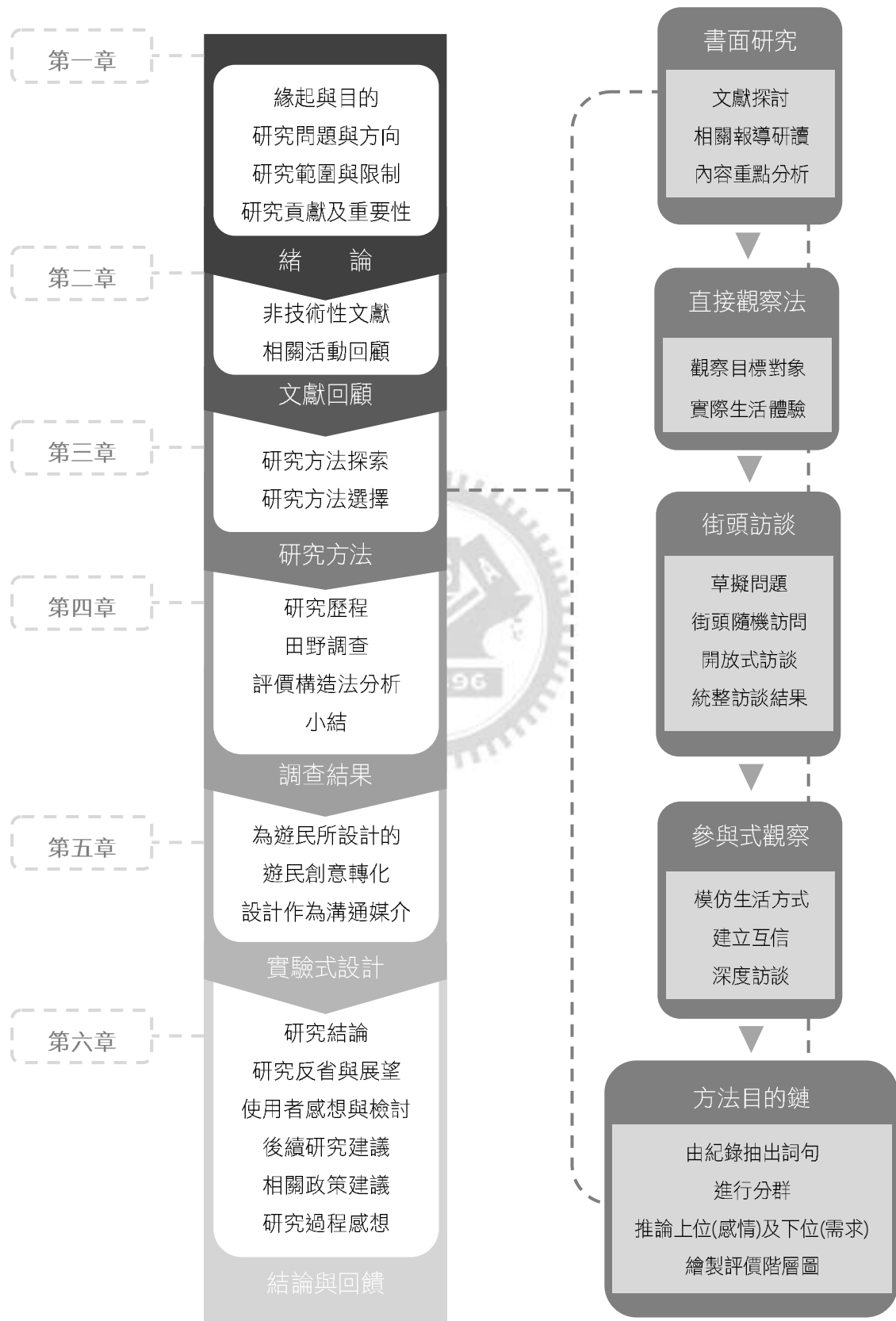

第二章 文獻回顧

本設計研究多處涉及社會學、人類學、心理學等學門，在文獻回顧部分研究者將以研讀過與遊民議題相關的資料介紹，再帶入相關的設計部分資料輔佐。由於社會學派文獻並非皆來自學術性文章，亦有一些報導或是個人感想等輔助主體之資料，還有一些觀察社福人員與社工單位舉辦的活動，在此將一併收錄於本章；分為技術性文獻⁹、非技術性文獻¹⁰、相關活動回顧。

2-1 技術性文獻

「the Homeless」這個名詞是在 1981 年由 Robert Hayes 和 Mitch Snyder 兩位遊民倡導者用來形容流蕩在街頭生活的人，由個人對「家」這個字（home）的主觀感覺或空間意義來決定，而不是單純的以有無物理空間的「houseless」這個字來定義。在 1980 年代之初，美國的遊民人數驟然增加，大都會區的公共區域到處可見遊民，到了 1980 年代之末增速稍緩，但位於歐洲的英國遊民的人數卻在此時突然增加，促使兩個國家致力於提出有效的因應對策（O’Flaherty, 1996）。同樣地，有關遊民的定義，各國的學者與政府各自依據其不同的目的，提出不同的定義來界定所謂的「遊民」。

2-1-1 國內遊民的定義

台灣最早制訂遊民相關的法令是民國三十九年（1950）的『台灣省取締散兵遊民辦法』，當時的歷史背景是國民黨政府撤退來台，無家可歸的軍人或逃兵流落街頭形成散兵遊民的問題，故制訂該法。之後散兵逐漸減少，於是在民國五十七年（1968）將該法修訂為『台灣省遊民取締辦法』，其中把遊民認為等同於危害社會公共秩序的罪犯，而不僅僅是無家可歸的流浪者，之後學界注意到遊民人權，開始探究『遊民取締辦法』違憲的問題，並介入遊民服務，台北市在 1994 年訂定『台北市遊民輔導辦法』，使台灣對於遊民處置從「取締」逐漸轉為「服務與輔導」；同年十一月台灣省政府也將『台灣省遊民取締辦法』修訂為『台灣省遊民收容輔導辦法』，將過去的遊民取締改為收容輔導。

*9. 「技術性文獻」是指符合專業和各學術領域寫法的研究報告及理論和哲學性的文章，研究者可以用之為背景資料，與紮根理論研究的發現做比較。其功用有（徐宗國譯，1997：53-62）：1. 提升我們的理論觸覺，2. 作為二手資料的來源、3. 刺激我們提問題、4. 幫助我們設計理論性抽樣、5. 做輔助性的佐證

*10. 「非技術性文獻」包括私人信函、日記、傳記、政府公報、機構所出的報告、報紙和錄音帶等，其作用是作為原始資料或是補充訪問的資料。在一般以訪問或觀察為資料主體的作品裡，非技術性資料可以用來輔助主體資料。（徐宗國譯，1997：53-62）



『台北市遊民輔導辦法』所定義之遊民為：

- 1) 於街頭或公共場所棲宿、行乞者。
- 2) 疑似罹患精神疾病、身心障礙而遊蕩無人照顧者。

『台灣省遊民收容輔導辦法』所稱之遊民，係指流浪、流落街頭孤苦無依，或於公共場合叫化必須收容輔導者。

上面提到『台北市遊民輔導辦法』及『台灣省遊民收容輔導辦法』中對遊民的定義，皆是強調遊民是在街頭棲宿、流浪、行乞，孤苦無依需要照顧之人。而根據行政院研考會委託台灣大學林萬億針對臺灣地區遊民所做之專案研究（1995），林萬億提出遊民的界定應該以下列三個條件作為界定標準：

- 1) 無固定住所。
- 2) 一段時間（二週以上）。
- 3) 個人所得低於基本工資。

林萬億認為不是以年齡、身體狀況或家庭有無來做為遊民的界定標準，而是以上列三項標準；但是，關於此三項標準也有漏洞，如現在許多在社會局幫助下的遊民並非無固定住所，有的自己搭屋居住、有的固定居住於涵洞中，甚至有的長久居住於違建之中，一般人依然視他們為遊民，因此單憑有無固定住所認定遊民似乎不盡恰當。而個人所得低於最低基本工資這項條件，要計算遊民的收入並非易事，有的遊民藉由收賣破爛、資源回收、販賣口香糖、文具等方式賺錢，如何判斷其收入是否低於基本工資，而又有有些遊民被當人頭報稅使其在稅務上年收入超過最低工資，即使如此也無法忽略其在外流浪的事實，這樣的定義方式在操作執行層面亦有不妥。



圖 4 台北地下街禁止流浪漢出沒的海報

在這樣的考量下，有些研究者會親自接觸訪查，如吳秀琪（1995）的遊民研究，而由於他是跟隨著社福機構作田野調查，所以對遊民的定義主要是以社福機構認定的服務對象為主；社福機構在以遊民為對象的服務過程中，界定遊民的方式存在於社會價值的標準，衡量遊民的年齡、身體狀況、工作與否、家庭有無、向上心深淺等，重點並不在遊民露宿街頭的事實，而是在這群露宿街頭的人，是否合乎社會價值的標準；研究中她採用傅柯（Foucault）對知識與權力關係解析的觀點論述遊民的主體化過程。透過傅柯的視野，採取田野工作的方式去貼近遊民的經驗世界，並以民族誌的方式去記錄遊民的主體化過程。論文中，作者處理了社會對遊民的建構和遊民的自我認同兩大主體，並



勾勒出遊民的主體面貌：1.遊民在負面的社會建構中建構自我 2.遊民於日常生活中對體制逃離 3.遊民存在認同上的汙名與對自由的追尋。在遊民對自由的追尋上，其點出了一點重要的現象，即遊民的生活型態其實可以是一種生活方式的選擇，有些遊民他們是過著自己所選擇的自由生活方式，而不願意受到機構體制規約的約束。而高召恩（2003）也是在分析了眾多的相關研究與實際接觸遊民後，才發現遊民不是有著清晰樣貌的群體。她認為所謂的遊民是透過國家權力的介入將人分類為遊民，也就是在被國家認可之後才得以成為遊民。遊民只是個代名詞，是政府用來泛指一群不合乎國家期待、無法控制的人；遊民的分類提供國家一個理由、藉口，可以掃蕩排除它們不承認的公民，區劃出合格公民的條件（合格公民的條件必須要能夠勞動，而且符合家庭意識型態。意謂公民權是與個人的性別與勞動狀態相互相嵌連結的），而不符合這個條件的人就有可能被當作是遊民。不過雖然說法如此，他在研究報告的操作定義上還是採取了公共部門對遊民的定義（較容易界定），就是「是否深夜在公共場所睡覺？」，藉由空間的物質媒介標畫遊民身份。

另一部分的研究者會參考了國內外文獻及相關法規後，訂定出了研究的遊民定義，如歐陽春芳（1996）在研究中強調遊民是缺少適當住所的，在時間上是意欲或實際持續兩週以上；而研究中所指缺少適當的住所包括：居住在公共或緊急的庇護所、以及由私人或政府擔保的暫時性住所內；居住在街道、地下鐵道、陸橋下、地下道、交通站、廢棄建築物、車輛或其他任何不是被設計為住所的公共和私人場所；居住在便宜旅社或寄宿在朋友家；論文中也探討了未成年遊民的產生原因可分為：推力、拉力及支持性因素三部分。推力是以家庭和學校為主，家庭內缺乏良好的溝通管道、生活不安定、不當管教或是衝突未妥善處理；學校上課無聊、陷於暴力糾葛或是被要求轉學，都是將未成年青少年推向遊民生活的原因（與成年遊民產生的原因較不同的地方，未成年遊民並無因為失業或是職業災害而成為遊民的）。而當他們遭受委屈，當身邊有同病相憐者，不僅所受的委屈得到認同，有人相依為伴的鼓勵，更成為離家的拉力。而在反省檢視以往的遊民研究後，陳大衛（2000）提出了對遊民定義的問題：為什麼僅從居住空間與型態界定遊民？是否代表只有遊民出現後才能界定何為遊民？他認為遊民定義的層次，只有從時空的階段性著手，卻明顯的忽略了背後的成因；要瞭解遊民必須從既有的社會制度中跳脫出來（即是本研究中提及的“遊民的成因建立於現今架構在經濟體系下的社會”），從產生遊民背後的成因著手，因而提出了「經濟型遊民」與「非經濟型遊民」¹¹的概念，而其論文便是以失業性的經濟型遊民為重要研究依據。論文中從台灣的經濟結構移轉、勞動力市場的變遷及社會福利政策的結構面來探討，論證遊民問題的部分癥結是隨著國家追求經濟成長、產業移轉等發展而來的。

*11. 「經濟型遊民」與「非經濟型遊民」是由成因粗略分類，由於現今處於經濟結構社會，收入多寡自然成為生活一項重要的關鍵，因為失去工作或入不敷出，進而影響生計的稱為「經濟型遊民」；而無人聞問的老弱傷殘或是一些背離社會價值觀而自我放逐的則屬於「非經濟型遊民」



與陳大衛相同，從遊民存在本質探索的還有吳瑾嫣（1999），她在遊民的定義上提出了『家（home）』的概念¹²。家，提供了各式之秩序使我們得以在這個世界上定位，它提供了認同之所在，使我們以有意義的方式與這個世界進行連結；家是一種情緒、一種感覺的集合體，在居住者與居住的地方之間是有意義的關係。無家可歸，不僅是沒房子住而已（houseless），也包括不能從住的地方感受到家的意義及經驗。而遊民的定義不應僅從現況討論，還必須加入整個大環境的社會及經濟環境，來綜合思考。方孝鼎（2001）也提出了遊民的形不成不僅是經濟困頓而是家庭支援關係的崩解，他研究台中市遊民來代表台灣底層社會的階級研究，發現經濟底層的失業人口，並沒有大規模轉化為行為底層的跡象；即流浪不完全是因為失業，。流浪生涯是一個逆轉不易的過程，流浪初期仍保持繼續工作的遊民比較有可能回歸工作生涯，但道德生涯發展到最後階段，年老體衰、把生命拋擲在街頭的遊民極少有辦法回歸。

《都市遊民研究－台北市遊民與環境的共生機制初探》（許智偉，2004）則是與本研究想探討的內容較接近的一篇，是由臺灣大學建築與城鄉研究所許智偉所進行的查訪與紀錄，文中研究者跟著救世軍¹³幫助、深入訪談遊民並詳細記錄關於 SARS 對他們以及社會觀感的影響、維生方式與日常困境，最終目標是討論住民與遊民如何互相包容使用同一空間。



*12. 家的概念從 Waston & Austerberry（1986）提出人們在心裡分為「理想中的家」（home as ideal）以及「經驗裡的家」（home as experienced），而事實上這兩種概念就是社會意識形態建構的形式；心理學中提到「家是定義自我的象徵」（畢恆達，1996），除了自體以外，家被視為自身精神（psyche）的延伸，去形塑個人居所及表現個人意見的慾望都被視為潛意識的自我表現；家定義並維持了三種不同層次的自我（佛洛伊德提及之本我/id、自我/ego 及超我/superego）

而 Tim Cresswell 在書中提到，「家是地方的典範，人們在此會有感情依附與根質的感覺。比起其他任何地方，家更被視為意義中心及關懷場域；家是私密的地方，我們可以從外界繁忙紛擾退回家中，對於這個有限空間裡發生的事情，有某種程度的掌握。家是你可以做自己的地方，就此意義而言，家通常充當地方的一種隱喻。」



圖 5 Tim Cresswell Place

*13. 「救世軍」（The Salvation Army）是一個於 1865 年成立，以軍隊形式作為其架構和行政方針，並以基督教作為信仰基本的國際性宗教及慈善公益組織，以街頭佈道和慈善活動、社會服務著稱。



2-1-2 國外典型的遊民定義

美國環境部門曾對 homelessness／無家可歸做出定義：

- 1) 目前缺乏適當住所（三十天內將失去住所）
- 2) 目前的住所不具有穩定性，在短期內必須尋找替代的住所
- 3) 居住在下列場所：收容所、廢棄的建築物、未經許可地盤據在私人或公有土地上、便宜的旅社或寄宿處、臨時性的居住單位。（Wiggans, 1989, 引自歐陽春芳, 1996, 《未成年遊民之研究》, P7）

在這個定義中的重點著重在『住所』的有無；是否有一適當、穩定、永久的住所、或是即將失去住所都是被判定為無家可歸的重要依據。但是這個定義有些模糊不清的地方，那就是何謂適當的場所？適當的定義為何？何種住所算是具有穩定性？穩定性的標準為何？而與親戚或朋友同居在過於擁擠的環境中，如何算是過於擁擠？種種的模糊標準都使此無家可歸的定義多了許多在認知上的差異。



圖 7 美國露宿街頭的遊民

1984 年，美國住宅與都市發展部（Department of Housing and Urban Development；HUD）對無家可歸者的調查中，將夜間居住在下列場所的人定義為遊民：

- 1) 公共或緊急的庇護所，包括工廠、學校、教堂、公共建築物、災後庇護所和由私人或政府擔的暫時性住所，如旅社、公寓或寄宿家庭等。
- 2) 街道、公園、地下鐵道、巴士總站、火車站、機場、陸橋下、地下道、廢棄建築物、汽車卡車或其他任何不是被設計為住所的公共和私人場所。（Peroff, 1987, 轉引自歐陽春芳, 1996, p8）

此定義清楚的列出了遊民夜間的居住場所，但也因其已明確列舉的要求而排除了居住在上述地點以外的遊民。在 1987 年美國聯邦立法通過了處理遊民問題的立法—麥金尼法案（McKinney-Vento Act），此法案即是現今美國在處理遊民問題的最高指導原則。此法案明確指出遊民的認定方法，遊民指的是缺少固定的、適當的、規律的夜間住所的人，或是居住在下列三種住所中的人：

- 1) 庇護所（shelter）。
- 2) 機構（institution），監獄除外。
- 3) 其他原來不是被設計用來睡覺的地方。（Burt, M. R. & Cohen, B. E., 1989）

另外，Johnson（1995）對遊民的定義是指缺乏任何型態固定居所的人或家庭，提出四種型態：

- 1) 長期遊民（Chronically）：指長期無固定居所。
- 2) 短暫遊民（Situationally）：指無固定居所幾個晚上。
- 3) 循環遊民（Episodically）：處於貧窮邊緣，在有無固定住所之間循環。
- 4) 隱性遊民（Hidden）：和親戚、朋友住在一起或住在汽車、廢棄的大樓裡。



2-2 非技術性文獻

除了上述較學理性的研究報告以外，在過程中研究者亦涉讀許多展覽、活動、部落格及電子報等等，發現許多人在不同方面的努力與成果。

2-2-1 社福單位刊物

社工人員及社福機構除了為遊民解決生活需求，或是輔導他們自給自足以外，亦為介紹他們讓一般大眾了解。

《漂泊新聞網》是由北市社會局社工楊運生、郭盈靖一起推動，其中有很多關於遊民街友以及其他社會局與社福單位協助的族群新聞，同時他們也輔導這些民眾錄製關於介紹自己生活的影片，讓社會大眾有機會能知道這些人的平日樣貌。



圖 8 《漂泊新聞網》遊民生活介紹影片

《流浪實踐》(Practices of Diaspora) 是一個偏向社論的網站，其中較多以文化、政治觀點探討“關於流浪”的文章，當然其中真正注重並不是他們缺乏什麼，而是“他們能提供給一般民眾什麼啟示”。

網站中的分類有一些較特別的觀點(裡面廣義解讀流浪，甚至有些讓人感覺有些許牽強)，像是「流浪式生產」分類下蒐集很多關於遊民回歸社會或是一些遊民自給自足的文章。「流浪空間」大多提到遊民在空間的遷徙游移以及很多人不知道的遊民的空間觀與地域性，「異質流浪」介紹一些拋開物慾，活出自我、乞丐的生活，神仙的日子、以追求夢想而選擇不跟從主流社會價值的人們。「流浪實踐評論」以社論觀點分析指出一些政府或是民眾存在的盲點，像是遊民為什麼寧願挨餓受凍也不願意去收容所，抑或社會自以為的友善的空間是否真的友善，而民眾所反對的一些為流浪者的公共建設有沒有可能也變成利己的設施。





圖 9 世新大學所辦的台灣立報

《立報》是世新大學的刊物，其中社會發展研究所裡的遊民工作坊，陳大衛先生所執筆的《遊民專題文稿》，主要是介紹社福單位與遊民互動的活動以及，同時也提供遊民訊息及溝通的管道還有宣導有關福利及工作機會的資訊；《台北平安報》也是與之相似的取向，由台北萬華社工楊運生創辦的月刊，內容包括義診、義剪、洗澡地點的發布等訊息，以及勸導遊民不要被不法集團利用成為人頭戶或被誘騙捐贈器官等，較屬遊民團體間的資訊流通；其中有一個較特殊的專欄，其中

中提到在美國，遊民被稱為「路上的紳士」(gentleman of the road)，更有直接稱作「死人」(dead one)的不雅名號。在台灣，除了遊民之外，街友、流浪漢也是常用的稱呼。不論何種稱呼，遊民創造了特殊的流浪文化和城市氛圍，但也經常被賦予極度負面的印象。然而，遊民做為社會的特有產物，其實很值得我們重視。而他們試著傳達遊民心聲給一般民眾，包含「十大漂泊歌曲選拔」、「流浪走唱團招募新血」、「遊民超人四格漫畫」、「占卜仙預言何時終結流浪生活」、「歡樂那卡西歌唱大賽」等一般人料想不到的流浪者的生活及心聲。



圖 10 空間就是權力，2001，畢恆達

《空間就是權力》台大城鄉所的畢恆達教授所著，裡面由空間去思索人與人之間的關係；「空間如同時間，我們在其中生活、流動，任何群體行為與個人思考都必須在同一個具體空間方得實現。」以及探討都市設計中暗喻隔離種族或階級的部分；提出政策在多數市民同意下執行，反應了人們善於區隔“自己”與“他人”，由對「非我族類」的不了解轉變為歧視等等剖析社會現象以及其中成因，這本書裡或許沒有給一個明確的指示，但引導式的提出許多觀點，提醒我很多原本想當然耳的周遭人事物。



2-2-2 相關設計產品

與弱勢團體相關的設計因為範圍廣大、資料圖片量甚多，在這裡稍做篩選，介紹幾件較具代表性的產品，其中可分為生理需求及心理需求兩大方向，生理需求一般解決經濟型遊民或難民，可能是在食衣住行方面尋求有效且經濟的解決方法，如「Design for the 90%」中所展出的「生命吸管」、「地球村庇護所」等；而心理層面的產品比較偏向為一些追求自我、為自由奔放而流浪的人或是帶給一般民眾衝擊的反思設計，像是服裝設計師 Chalayan 結合家具與服裝，企圖讓人們體會到自己所到的地方即是歸屬。

「生命吸管」(LifeStraw) 是由瑞士廠商維斯特格德·弗蘭德森 (Vestergaard Frandsen) 設計製造將表水變成飲用水的大吸管，目前已使用在迦納、巴基斯坦及烏干達等第三世界國家，「生命吸管」藉由移除小至十五微米的顆粒降低與飲水有關的傳染病。



圖 11 生命吸管 by Vestergaard Frandsen - LifeStraw



圖 12 地球村庇護所 by Architecture for Humanity

「地球村庇護所」為 Ferrara Design 為人道建築組織 (Architecture for Humanity) 設計，利用生物降解材料預製構件，目前由惠好公司 (Weyerhaeuser Company) 量產，「地球村庇護所」曾在阿富汗、格瑞納達、巴基斯坦、卡崔納颶風及南亞大海嘯等災後充當貧民臨時住宅。

「陶瓷濾水器」結合陶瓷的濾清力與膠質銀水的抗菌特性，有效地降低罹患傳染病風險，陶瓷濾水器已在柬埔寨、尼泊爾及尼加拉瓜生產，目前約有五十多萬人使用這款濾水器。



圖 13 陶瓷濾水器



圖 14 Q 鼓 Q-Drum

Q 鼓 (Q-Drum) 是可承受 75 公升飲用水於地面滾動的圓柱形容器，Q 鼓目前用於安哥拉、衣索匹亞、迦納等非洲國家。

「SELK' BAG=SLEEPING BAG+SELK' NAM」概念取自製智利的游牧民族 SELK' NAM，他們對當地惡劣天氣都能勇猛應對，象徵自由獨立的精神。SELK' BAG 是可以穿著走的睡袋。隨行屋隨你行，住在你的睡袋裡，比遊民更行動。



圖 15 SELK' BAG=SLEEPING BAG+SELK' NAM



圖 16 Shelter-Cart the mobile roof + workstation for rag picker

「Shelter-Cart — the mobile roof + workstation for rag picker」是為流浪者所設計，兼具資源回收的手推車與休息用的簡易帳棚（只是住在裡面感覺有點臭）

「Winfried Baumann」由 elmar hahn studios 所提出的計畫，將居住行動化，任何使用者皆適用，包含旅人、上班族、醫療人員、全家福



圖 17 Winfried Baumann by elmar hahn studios



圖 18 afterwords by Hussein Chalayan

「afterwords」— 土耳其「反時裝設計師」Hussein Chalayan 在概念展中將家居與服裝結合，提出“在肉體的性感和空間之中，我們用我們所穿的和所動的體現出自己的文化”；他在作品中試圖為“無家可歸”者尋找“出路”。他說：“你常常聽到這樣的故事，人們迫不得已躲回家中，收拾起一切準備離開。從某種方面來講，這就是舞台上所呈現的景觀，只是用了詩意的表達而已。”

「Garden of Delight during Salone del Mobile」，2006 年荷蘭設計師 Droog 在米蘭設計展所展出，一件全身都有枕頭的衣服讓人無論在什麼地方都能自在的休息。



圖 19 Garden of Delight during Salone del Mobile by Droog



圖 20 Le-Clochard

「Le-Clochard」荷蘭設計師為了青年遊民聯盟所設計的印有紙箱圖樣的高級羽絨棉被，除了讓人們在安穩休息時能想到還有一群人正在用真正的紙箱抵擋寒風，他們也將這套棉被所得捐給社福聯盟，讓「你蓋紙箱，他們就不用蓋紙箱」。

2-2-3 相關活動回顧

2-2.3.1 遊民同歡會

各地的社會局、人安基金會、富邦公益、慈濟功德會、基督教救世軍、平安居等公益團體會不定期舉辦很多街友的同歡會，目的在於摒除一般人對街友的刻板印象，展現他們活力自信的那一面給大眾看，算是一種幫助與形象美化；而活動中除了熱鬧競賽以外，還有藉機宣導一些公共行政的政策或是就業資訊，也是想藉機讓遊民有回到社會的契機與動力。



圖 21 遊民同歡會

2-2.3.2 健康檢查

社會局及各地醫院、社會福利團體為了遊民健康，同時也落實公共衛生無死角，會在各地不定期的進行健康檢查，大多的街友都是經過社工告知或是口耳相傳的。這樣的義診會分成很多部分，像是重點放在傳染病、疝氣、皮膚病等等不同的醫療部分。



圖 22 健康檢查

2-2.3.3 義剪

所謂義剪就是剪頭髮、刮鬍子等等打理門面儀容的動作，一般都是配合健康檢查進行，目的也是在便於讓街友保持衛生，以及使其乾淨清爽，提升民眾觀感。



圖 24 義剪

2-2.3.4 街友寒冬尾牙

創世、人安、華山三個公益基金會連續 19 年在農曆年末都舉辦近千桌的尾牙活動，邀請對象有獨居老人與街友，很多街友為了這餐都漏夜排隊，許多政治人物也會在其間去探視或捐助，對於遊民來說，是冬天裡的一個溫暖；由於街友人數越來越多，而物價也越來越高，基金會近年的桌數與紅包都越趨縮減（但是 2009 年初又加至 1200 桌），雖然對於社會福利方面很正面，但是若高層無法抑止皆有人口數的攀升，尾牙或慈善活動也只能治標；另外，絕大部分的活動集中在台北市，起初是因為遊民多具及在台北火車站、龍山寺及萬華公園，但是也因為這樣，使得台北遊民數量有加乘作用。



圖 23 街友寒冬尾牙

其他的活動還有「輔導就業講座」、「防止詐騙講座」、「技能培訓講座」等等政府輔導的活動。





第三章 研究方法

3-1 研究方法探索

我是個有血有肉的人
我的名字叫蓋瑞 (Gary)
但沒有想認識我
我是個遊民，每個人對遊民有他的刻板印象
我坐在大門的走道
所有經過的路人，對我有很多看法
為他們我是個淘汰者
逃避了生活的責任
為他們我是個酒鬼和吸毒者
他們見到我便害怕，我是個全身是病的人
為他們我是個精神病患
或者
為他們我是個乞丐、罪犯
沒有人看我是有血有肉的人
使我心靈受到傷害
過錯歸到遊民身上
但是漠然不顧，是你要負起的責任
我不只是遊民
我也是個有血有肉的人
我想和你談談
或跟一個人聊聊，關於……
但是沒有人有勇氣敢把名字告訴我
我的名字叫蓋瑞，但是沒有人……

— 我是個有血有肉的人 倫敦遊民·蓋瑞

(轉摘自楊倩蓉-街頭不是他的家)

這首詩是一位倫敦的遊民所作的，表達了遊民不僅僅是被社會忽視的一種人、一種代名詞，他



們和我們一樣是實實在在活著的人，希望有同伴，也希望別人看他們是有思想有情感的人。這是他們心中的吶喊，但這聲音往往去不被大多數的人聽見，選擇被忽略，也讓他們漸漸不再發出聲音，漸漸武裝自己。

研究一開始參閱社會學、人類學、心理學的相關資料，也蒐集很多相關報導，訪問社福單位、社工人員，得到了很多資料；回頭看看才驚覺好像少了什麼，好像眼前的資料數據都是以我們所見所聞、以我們的認知想當然爾的推論，以像是小時候所認為自以為是的大人般地高談闊論自己的想法¹⁵；所以在經歷過幾次街頭訪問及開放式問卷後，研究方式有所修正，將一開始得到的資料擱著，把自己由研究者的位置暫時抽離，改以田野調查(Field Study)的直接觀察法(direct observation)蒐集研究對象的一舉一動與生活習性，也一面記錄著自己的生活體驗；但是這樣的體驗或觀察角度因人而異，更深刻直接的方式就是成為他們，而不是僅僅作為一個紀錄者；於是本研究改以參與式觀察法(participant observation)試著與他們接觸，深入的訪談、了解他們心理內在層面的想法、過去的故事以及作為一個遊民的個人體驗，再以質化研究方式進行分析解釋，最後用方法一目的鏈(Means-End Chain)作為統整推演，獲得重點設計方向。



*15. 這個想法是從《倒帶人生》中體會到的；倒帶人生(Stuart: A Life Backwards / Alexander Masters 2007)這本書的主角是亞歷山大，一個代表社會秩序的社工，為了靜坐抗議在劍橋遇見了一個浪居街頭的遊民史都華；史都華憎恨「體制」，是個反社會的問題人物，經歷了犯罪、暴力、酒精與毒品等所有背離常軌的事物。兩個處在截然不同世界的人，在相遇後迸出熾烈的火花，與動人的友情。裡面亞歷山大曾說到：「我不是遊民，只會露宿街頭三晚以示抗議，然後我就會回家去。不過，儘管如此，我已感受到一股拉力，一種在外的感覺開始形成……我也學到，睡在硬紙箱裡並不會不舒服。事實上，過去幾個月以來，昨晚我第一次睡超過六個小時。我跟史都華說：「我真不知道你們遊民在抱怨什麼。」後來深入了解史都華之後才發現，他的真實想法，他經歷的遭遇與那個因肌肉萎縮症與性侵而被改變命運的小男孩的童年。



圖 25 倒帶人生 Stuart, Alexander Masters 2007



3-2 研究方法選擇

3-2-1 「田野調查」(field study)

「田野調查」原文"field study"或"field research"，其中"field"直譯為「田野」，即所有實地參與現場的調查研究工作，都可稱為「田野研究」或「田野調查」；田野調查是要到現場實地記錄與工作取得第一手資料，其方法約可分為基本四種：採訪記錄、拍攝記錄、翻製記錄以及測繪記錄。而田野調查必須和此團體保持適當距離，以免失去觀察的客觀性和發現問題的敏感度，但是如此一來研究者可能有所隱瞞，效度降低。

3-2-2 「直接觀察法」(direct observation)

直接觀察法來自文化人類學、考古學的基本研究方法論，即田野調查(Field Study)的實踐與應用，亦是研究工作中，為了取得原始資料的方法。

3-2-3 非結構訪談法 (unstructured interviewing)

非結構訪談法又稱為深入訪談法，其目的是針對一些較具初探性的議題進行討論，以便研究者能決定未來將針對哪些變項再進一步深層的探究。

在非結構的訪談裡，訪談者以較為廣闊、開放性的問題開始，並透過細查、發問、釋義和摘要來進行訪談的過程。

3-2-4 參與式觀察 (Participant Observation)

此方法源自美國社會學家 Harold Garfinkel (1917-) 俗民方法論 (Ethno Methodology) 中強調對生活世界的了解，認為生活世界才是所有客觀科學知識的最終基礎。要尋求科學的原初意義，必須研究人在日常生活所使用的方法，觀察者融入民眾日常生活體驗如何進行推理思考、尋求意義的學問，是探究社會成員所使用的方法的學問。

社會互動與書面最大差異在於模糊的、省略的表達方式，講得太準確反而會破壞社會互動的意義，所以只要意思到了就可以，不必明講。這是由於互動雙方互動脈絡上已有「共同了解」，所以簡單的說就聽得懂。像這一類既能為雙方所了解，又不必用口頭解釋的部分，是謂「指標式表達／共同標識表達」(Indexical Expression) (陳秉璋，民 74,p.417；蔡文輝，民 70,p.229；吳康寧，民 87,p.41)；而要研究前述



這樣的社會事實，社會學研究的方法則強調研究者以實踐者的身份進行“參與式觀察”(Participant Observation)(吳康寧，民87, p.41)。

3-2-5 方法目的鏈 (Means-End Chain Approach, 簡稱 MEC)

方法目的鏈是 Gutman (1982)根據期望—價值理論 (expectancy-value theory) 所發展出來，目的在於以訪談方式了解受訪者決策的原因，以結果間的連結來解釋其行為。常用在行銷策略上:當消費者在做購物的選擇決定時，消費者會先考慮他所能夠藉由產品特徵或是屬性可以得到的消費結果及利益，並且又從此結果當中而得到的價值為何。若消費者學習到他所做出的行為會達成什麼樣的後果，消費者就會依照這樣的後果來決定其行為的發生與否 (Gutman, 1982)。這個方法連結屬性、結果及價值而架構出相關結構，由結構圖(MEC model)可以瞭解產品屬性導致消費者何種感受結果，以及帶給消費者何種價值。屬性的意義是藉由消費者的認知所賦予的，因此產品的屬性被視為達成消費者所期待之目的的一種方法，而整體的顧客價值是指顧客期望從特定的產品或服務所能獲得的利益集合(Kotler, 2003)。

而在本研究中用以探討遊民身心需求以及解決方法，運用三階層的 MEC model 作為分析探討；下位為實際現象、中位為存在問題、而上位則是遊民潛在的心理需求。





第四章 研究調查

4-1 研究流程

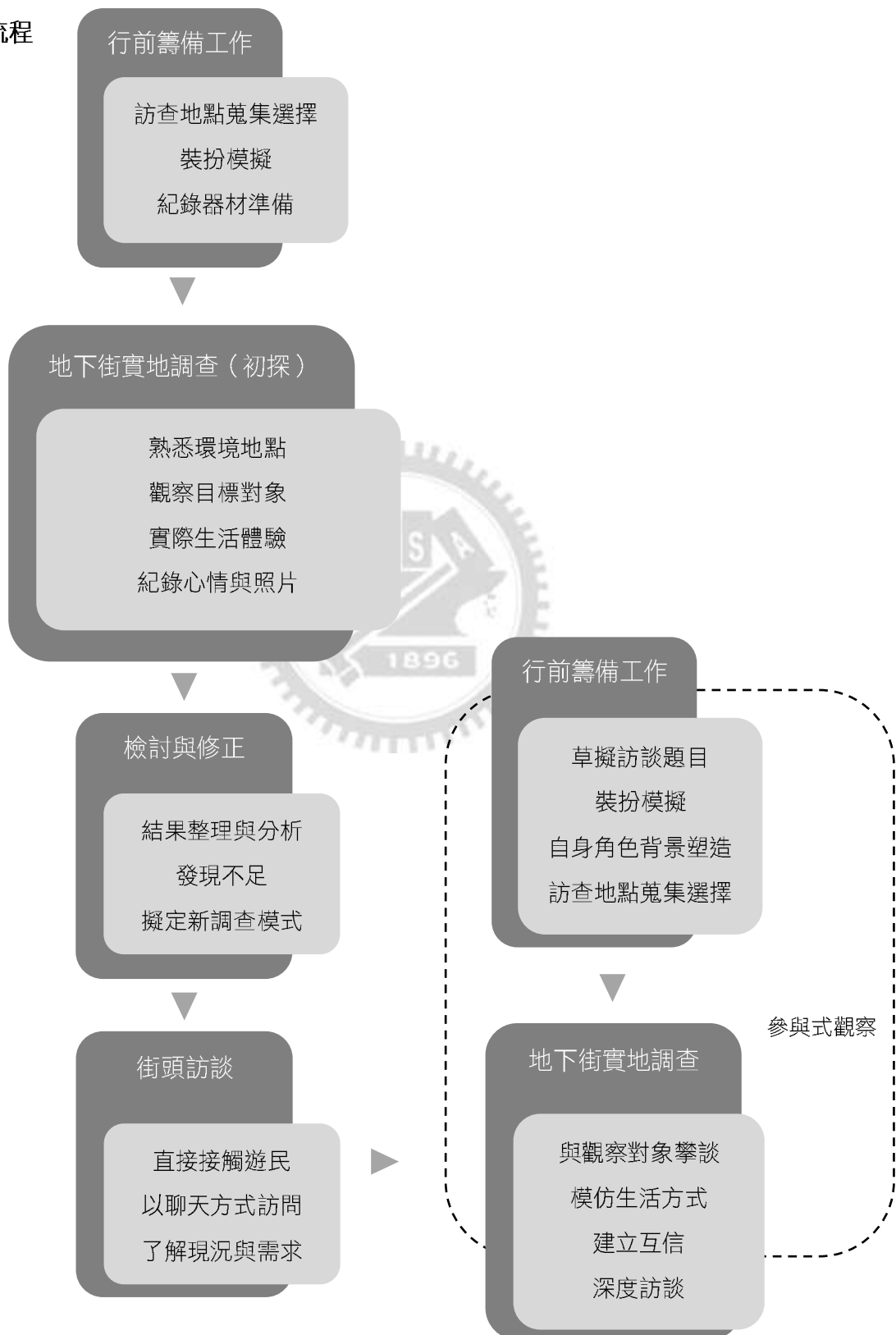

《圖 4.1》研究流程圖



4-2 田野調查

在本研究第三章研究方法中提到對於研究方式的探索與修正，從一開始的街頭的直接觀察，親自體驗並記錄目標對象生活模式，試圖從其中解析提取一些元素以供參考；但在研究中段偶然讀到一本書，裡面描寫著一名社工從幫助遊民到真正體驗成為一個遊民的轉變，才決定更接近他們，在新竹站前廣場與東門城廣場作隨機的開放式訪談，隨後決定加入參與式觀察去深度了解訪談以及學習有關他們的生活方式；以下為了描述方便與不影響原意起見，以第一人稱記錄描述。

4-2-1 直接觀察

一開始我以記錄者身分前往台北地下街，為求一個不干預目標對象生活的中立紀錄¹⁶，我隱蔽裝飾自己的外在，小心翼翼的在附近觀察遊民們的舉動，從食衣住行方面等外部生活層面觀察他們現有的型態。

4-2.1.1 食

撿拾路邊的垃圾

這大概是人們對遊民最直接的印象，開始觀察時看到有些遊民會左顧右盼後去翻垃圾桶或拿座椅上民眾吃不完的殘餘食物，就一個觀察者而言，雖然不願意這樣聯想但是還是會和流浪狗作為聯結，覺得這算是一種很原始、很克難的生活，但是換作是我口袋真的完全沒錢，大概只能選擇這種不搶不騙的自給自足方式吧，或許還可以說服自己在節省地球資源。



圖 26 翻拾垃圾桶

*16. 「中立的紀錄」源自紀錄片主旨：紀錄片必須源自攝影機透鏡對真實世界的捕捉，因此任何對真實世界的偽造、扭曲、干預，都被認為是不適當的，甚至會引起觀者的強烈抗議，因為它破壞了「紀錄片」這個詞與觀者之間所共有的默契—紀錄片所再現的影像是「真實的」《紀錄片簡史 李道明》



社工人員、服務團體發放食物

偶爾在報紙新聞上會瞥見哪個慈善團體辦的街友同樂或是尾牙之類的活動，原本也只是看看，還有可能當作是作秀，但實地看到才知道這類活動並不是每次都是那種大會師式的嘉年華會，而是幾個穿著黃背心或白背心的人帶點生活用品與遊民們聊聊，聊天內容我聽不見，但是我看到他們像是拆禮物一般的打開塑膠袋拿出裡面的東西那種急迫神情，我想應該對他們還是有莫大生理或心理的幫助吧。（雖然我看過只把食物拿出來，其他用品和傳單丟在路邊的）



圖 27 慈善團體探訪

善心人士提供

有時候會看見有些阿姨奶奶或是穿著慈濟裝扮的師兄師姐們會拿一些食物到地下街給他們，也有麵包店和便利商店會在打烊後在門口放愛心麵包，當然有可能是因為快過期了，但是看到這些願意提供愛心的人們，真的體會到社會中的溫暖還有小小的人情味。



圖 28 善心人士提供食物

到商店購買、乞討

在觀察期間有一陣子我感到非常的氣憤，常看到很多在地上爬、有殘疾的流浪漢，不時有路人捐獻零錢，但是詭異的是他們竟然還會換班，是個有組織性的行業；也常看到約莫十一點過後地下街人潮漸去，他們便起來成群的離開；也有一些常常巴著路人說『不好意思，我皮包被偷了，可不可以借我十塊錢』、『叔叔阿姨，我車錢不夠，可不可以借我一百塊。』而最後看著他們到便利商店買菸買酒，讓我為這些被濫用的愛心感到難過，也因為這樣一度讓我不想繼續這個研究題目，想著「連獨居老人都會辛辛苦苦去撿垃圾回收，你們這些人好手好腳的當乞丐就算了竟然得了便宜還賣乖」。



圖 29 路邊的乞討者



4-2.1.2 衣

我做田野調查時正值冬季，窩在地下街雖然比餐風宿露好但是到了夜裡仍舊會被灌進來的強風吹的背脊發涼，雖然我穿著衛生衣還有風衣，還是忍不住去便利商店買了幾包暖暖包蜷在商店之間的狹小空間裡；忽然想到那些在路邊的舊衣回收站，我們不穿而捐出去的衣服都到哪去了，為什麼不做開放式的空間讓人可以自由拿取呢？自問自答的空想還是擋不住身體的感覺，接著就仿照他們一樣去撿報紙來蓋，說起來很慚愧，因為我一直覺的地下街的報紙都髒髒的，也實在沒有心情去到處蒐集，又到了便利商店花 15 元買了份最厚的水果日報。



圖 30 睡在路邊的遊民

4-2.1.3 住

台北地下街與捷運地下街裡有很多半密閉的空間，像是樓梯下、商店間放置掃具的地方、樓梯間的平台，停掉的電扶梯，到了晚上只要有牆面（兩面牆以上）的角落，哪怕多髒亂都縮著一個沒有家的人，政府在空間上的規畫相當成功，至少在減少都市安全死角這點，在我來是過客的時候沒有注意到，當我成了生活在其中的人，真的不人性的讓人害怕，想起以前在電視或漫畫裡看到不良少年圍毆遊民的情境，想起小說裡面殺遊民當作樂趣的反社會分子，讓我即使窩在角落也不敢躺下熟睡，深怕眼睛一張開就看見自己的身體離自己很遠。



圖 31 台北地下街

關於洗澡這件事我倒是蠻容易適應的，可能是原本就習慣隨便洗澡，在我觀察期間我並沒有很直接的觀察到他們如何洗澡（也許是不常洗吧），冬天讓人多了很多不用碰水的藉口也少了很多洗澡的動力。依照我自己的解決方式，我會走到比較角落的廁所（雖然深夜沒有人，也還是覺得在角落比較安心），我比較喜歡在洗拖把的大型水槽前擦澡，水比較不會潑出來，也沒有鏡子（半夜在公廁看鏡子真的蠻可怕的）。



圖 32 廁所水槽



4-2.1.4 日間活動

在我還沒仔細觀察他們之前，我印象中遊民的典型就是整天坐在紙板上，前面放個紙碗，旁邊放一罐米酒頭，直到我在觀察的第4天鎖定兩個固定會回到台北地下街 K8 出口附近（新世界購物中心）的遊民，才發現他們其實並不是整天沒事情做，他們白天會到車站附近舉廣告牌。



圖 33 舉廣告牌的零工

4-2.1.5 生活感想及補充

由於觀察時間僅十天左右，活動範圍亦不夠廣，還有很多其他面向無法一一發現，其餘部分以我自身經驗作補充。在直接觀察與生活體驗的期間，老實說我沒有太多流浪的感覺，或許我知道我還有地方可以回去，我口袋還有錢，我還有手機可以連絡朋友；這樣子不同等的立場本來就會有不同的心境，對於在地下街生活，面對來往的群眾，我可以泰然面對，承受他們斜眼偷瞄的視線，因為我知道我不是屬於那裏的人，我是微服出巡、體察人間疾苦的乾隆皇之類的人物，所以當時的感覺住在那個地方不過是像克難的露營，又因為是冬天，所以除了天氣比較冷以外也不會有黏膩煩躁的感覺。後來回到原本的生活，回想起來才發現自己可能用了太驕傲、太狹隘的眼界來看待這件事。

4-2-2 街頭訪談（非結構訪談）

在回到新竹以後，在站前廣場與東門城廣場看看他們的生活，不過這次除了觀察以外，也試著與他們聊天；交大傳科同學到車站前訪問一個健談的老爺爺，他說他七十多歲，本來是雕刻師傅，他說他有一身好手藝，卻沒有人找他雕刻；他說他不是遊民，卻說著火車站對他們很不友善不讓他晚上在那裏休息；回想他意氣風發的過去，卻也沒有埋怨現在的生活，他只說現在不是他的年代，從前幾萬塊大把的花，現在尾牙拿到 600 元的紅包他就開心的一直笑。他說有一個女遊民很兇，一直在瞪他，他很生氣，常常跟他互罵，但是有一次警察來關切那位阿婆，他聽到他是被兒子和媳婦趕出來，從基隆流浪到這邊，爺爺的眼神變得很感慨，說「她很可憐阿，一天只有晚上有一個愛心麵包。」不過也許是因為太害羞，說完以後又罵了一句髒話。



圖 34 新竹站前廣場遊民

另一個榮民爺爺說著那頭有一個人是流浪漢，要我們給他零錢，說他沒有東西吃，我看著衣衫襤褸的他問說：那爺爺你是流浪漢嗎？他驚訝的否定，擺出一副“你們小孩子不懂”的表情要我聽清楚，對面那個人才是流浪漢，接著馬上翻出零錢要拿給另一個擦身過去流浪漢，對我說：「要像這樣子，要有愛心，懂不懂啊？」就抱起他的家當走向地下道了。



圖 35 研究流程圖

新竹的環境雖然沒有台北好，社福機構也沒有比台北多，但是相對的也沒有首善之都維護公共環境整潔的壓力，新竹的遊民可以把家當大刺刺的放在地下道或是東門城廣場地下走廊；在台北地下街裡的遊民在公共空間裡比較屬於“隱匿”，除了政府明文禁止他們逗留以外還有就是台北保持明亮整潔及高度開放的空間裡面走動的也多為年輕一輩，讓身處其中的遊民更顯突兀；而相較起來新竹雖然在公共空間的完善程度及繁華不及台北地下街，但是也因此較多老一輩民眾運動休憩，我覺得讓人有一種不分你我的感覺，或許一個友善的都市在追求外觀統一與明亮的美感以外也更要注意其中的多樣性吧。



圖 36 新竹護城河公園

除了遊民部分的訪談，為求研究發展多元發散，也訪問了住民部份，大多提到的是害怕傳染病，畢竟遊民缺乏完整的清潔設備，幾年前的 SARS、禽流感 H5N1 與最近新流感 H1N1 都讓遊民在人們心目中成為醫療防護的大漏洞；而有些群眾指出他們抗拒害怕遊民的原因是因為他們看起來潛在的「暴力性」，由於遊民流落街頭，很明顯所遵循的生活型態與一般人不同，讓一般民眾由於害怕貧者的自我放逐而把「遊民」與「暴民」作聯想（這樣的想法讓我想到家中的寵物狗與戶外的野狗所受到的待遇）；也有民眾認為傳統觀念中告訴我們要活得有目標，而遊民在他們心中是不務正業、遊手好閒的投機分子，所以直覺上就認定他們是自我放逐，而「天助自助者」的觀念又讓這些民眾對遊民漸趨冷漠。



4-2-3 參與式觀察

經過台北地下街的田野調查初探與自來新竹的訪談後，讓我認定必須要更貼近遊民生活與內心想法才能挖掘出更多的潛在需求以及有更深一層的體悟；在這點上我掙扎了一下¹⁷，因為我認為以訪談形式較不易和遊民間有更深一層的互動（在街頭訪問時，遊民談到訪問者與社工人員的時候，感覺都有一種施者與受者的差異情感），所以我決定要以同等身分去和他們「搏感情」。



圖 37 參與式訪談裝扮

4-2.3.1 成為遊民的一份子

真正要以遊民身分接觸他們才發現不是這麼容易，首先為了調整自己的心情，我將全身上下所有的物品，包括手機和錢都鎖進投幣式置物櫃中，讓自己處在相同的背景下；接著往遊民較常聚集的台北地下街 1 ~ 4 號出口，因為這附近屬於美食街，有較多食物，用餐時段以外的時間也較少人潮；我假裝不經意的向他們靠近，然後把菸盒掉在地上、請他們抽菸等小伎倆開始我們的對話，由於我沒有攜帶手機、相機等工具，只有一支錄音筆可供紀錄，在這部分的照片都是後來才補拍或是資料圖片。

4-2.3.2 “食“的重新了解

對於我一開始認知的撿垃圾來吃，他們似乎有不同的見解；有的人認為他是因為東西沒吃完太浪費、有人要解救別人脫離“餓鬼道”、有人很無奈的說真的找不到東西也只好去翻看看，不過據說都是新的遊民因為沒有人帶領、不知道怎麼尋找食物來源才會落的如此；不過在地下街前段（1~4 號出口）有美食街，經常可以獲得一些人家沒吃完或是店家提供的食物，或是有些商店會把即將過期的食物拿出來讓他們自由領取，撿垃圾的情形其實沒有想像中的多。

*17. 以喬裝進行訪談的做法在我認知中好像有點目的性交友般不單純的動機；其實在學術倫理中提及只要不涉及假造、捏造（Fabrication）、以追求社會的福利(welfare of society)中最大的利益及最小的傷害為指導原則，便屬於可容與範圍，只是在情理上覺得對他們有點不好意思。



天主教基督教會平安站、救世軍會每天發送便當外，傳統的佛教與道教廟宇則是在過節時會舉辦祭典廟會，宴請民眾享用，通常都是很熱鬧的流水席，由於觀察期間沒有類似活動所以沒有親身體驗到。



圖 38 街友年終尾牙

遊民之間有一種很微妙的情誼，他們雖然自己處境困苦，卻也會同情更困苦、更沒有謀生能力的遊民們；有工作的遊民偶爾會買食物給一些喪失工作能力的，常領到便當或救援物資的也會分享給挨餓很多天的；有一次我看到一個遊民抱著一大袋據說是喜宴剩下的食物回來請大家吃，那種分享的感覺讓我把這些貧困的流浪漢和大同世界安居樂業敦親睦鄰的形象一時重疊在一起。



圖 39 排隊領取物資

4-2.3.3 “衣”的重新了解

冬天對衣物有大量需求，有些比較有經驗的遊民會有應付冬季的裝扮，而大部分的遊民身上只有剛踏入這個圈子的家當。

常常在市區路口可以看到的舊衣回收箱，很多人會把家裡不常穿的衣服丟進去回收，有些會在重新整理過後被拿出來發送，而據說有些會被拿到二手市場賣，所以他們說，既然都回收箱外標語都標榜著是要做善事，那他們應該可以自己拿，就有些遊民會拿衣架或電線桿的鐵絲去“釣”衣服；有些比較幸運，遇到人家搬家丟棄在街口，可以去撿衣服棉被禦寒；而說到禦寒他們也有自己一套方法，有些遊民會去撿塑膠袋、輕便雨衣或是報紙塞在薄外套裡面，我有試過在外套



圖 40 舊衣回收箱

底下穿輕便雨衣，真的相當保暖也相當悶熱。最讓我驚訝的是有一個據說當過特種部隊的中年遊民，他去速食店拿一把辣椒粉調味包，跟我說這個灑在身上會很保暖，然後就倒幾包出來抹在身上，我試著沾一點抹在脖子，皮膚刺刺的，過一陣子就紅腫起來冒汗了，還因此被他笑草莓族（我不確定他是不是真的知道那個詞的意思）。他們也沒有什麼洗衣服的觀念，大概是洗衣服比找衣服還難吧，通常都是穿一陣子，真的很髒了就丟掉，再找別的衣服穿。



4-2.3.4 “住”的重新了解

在居住方面他們有很多考量，通常選擇好一個適合的地方後就很少再變動了；他們選擇的條件雖然不盡相同，但是不外乎安靜、隱密、安全又保暖的地方

“在外口生活有很多罕古的代誌，有人有被酒鬼打過，也有的礙到別人就被打，你睡的時候一定要挑一個卡沒人的地方，不然就是一群人一起睡，比較不怕有代誌”

“你如果睡得比較晚，不要礙到別人早上要工作的，我帶你去挑卡沒人的地方，啊也不要風吹進來都好，不然睡起來很難過”

“我是每天早上都要去上班啦，要換衣服所以住在那附近（公廁），換衣服比較方便，但是有點冷啦，那邊比較濕一點，你不用跟我一樣啦，去（車站）二樓比較沒有人比較舒服”

他們對要進入這圈子的我提出很多建議，其中關於最被常提到的安全部分，每個人有不同看法，有人覺得住在亮的地方比較不會遇到歹徒；也有人選比較暗、比較隱密的地方，比較不會遇到人，也比較不會妨礙到別人；當然也有的遊民結伴一起住，可以互相幫忙、照應。而由於正值冬季，他們也會選擇較溫暖的地方，同時也會避開較吵鬧的區域，提升睡眠品質；而有工作的遊民通常會就近住在方便的區域，像是舉牌、發傳單或是當臨時工的都有各自群聚的地方，上述有一個是在當業務員（讓我有點不清楚什麼是遊民什麼是無殼蝸牛），所以選擇在較方便他整理服裝儀容的地方。最後我選擇住在較多人的 11~12 號出口附近，方便與較多遊民接觸。



圖 42 台北地下街鬧區



圖 41 遊民結伴群居

解決了住宿問題還有清潔的盥洗問題，他們通常都會選擇比較冷清的廁所洗澡，一般選擇 11 點以後，不會影響到別人也不會讓清潔人員困擾的時段；由於是冬天，大部分用擦澡就夠了，而有一些就索性不洗了（事實上，就算是夏天，也有不少遊民因為怕麻煩乾脆不洗澡）



出外人都有一些個人物品要白天時找地方放，據說創世基金會的遊民平安站有給他們放東西的置物箱，但是我比較感興趣的是他們會利用公共設施，像是廣告燈箱、輕鋼架天花隔板、內嵌式消防栓作為儲藏空間；這些沒有常被使用到的區域通常是先佔先贏，他們也有默契哪邊是誰的地方



圖 43 利用公共設施 圖片來源：台大城鄉研究所・許智偉

4-2.3.5 日常生活

第二章文獻探討中提到遊民大致上分為經濟型與非經濟型遊民，接觸以後發現除了那些成因分類以外，還有因為心理因素、家庭因素等等，分作想要維持一般生活的遊民，比較偏向純粹借宿在公共空間的民眾、打零工以維生計以及完全不想（無法）工作的遊民。

我所遇到的遊民中有天天衣著整齊準時出門上班的。大部分遊民的工作是去做臨時工、零工的，他們有個獨特的機制：一開始由派報社找有意願工作的遊民到街上發傳單或是掛廣告板，後來由其中一個專門接洽，每天集合大家然後帶去接駁車到各地工作；或是有人會撿拾保特瓶玻璃瓶去資源回收商換錢，最近也有新興行業是撕路上的廣告紙板，還發現有遊民專門負責掛廣告有遊民負責撕廣告；也有幫地下街攤販顧攤子或是打雜清潔的，攤販老闆有時候會給他們一些商品、食品、薪水或是有的直接讓遊民晚上可以睡在他攤子裡看書看電視作為交換。完全沒有工作意願的遊民白天可能會看看街頭藝人表演、看地上的報紙、去書局看看書逛逛街或是在地下街玩試玩的電動玩具，有的就聚在一起玩牌、下象棋、聊天或喝酒打發時間。



圖 44 遊民打發時間

比較不一樣的反而是以前對遊民印象中的「行乞者」，

“我們是出外人，是最近沒地方住，我們有在打拼，他們是乞丐，不一樣啦”

有幾個遊民對我說過這類的觀點，這也點出其實遊民價值觀與一般民眾其實有共通點，不願被看做投機者或是不勞而獲者。



4-2.3.6 剖析遊民內在想法

如同一般民眾對於遊民存在著一種偏見一樣，遊民也並非天生遊民，他們也知道主流社會的價值觀，他們在言談間時常會自嘲，更甚者會否定自身狀況、自暴自棄或是轉而否定一般民眾。通常暫時性或短期流浪的人臉皮必較薄，因為覺得自己和遊民不同，只是一時落難或有志難伸的人，對別人眼光較在意，也因為這種情緒，會讓他們試圖把自己和遊民切割，經常容易孤立自己。

“那個喔，你不要理他啦，他不理你、很難相處啦，上次找他來吃東西聊天，他連看都不看我，不知道是在囂張什麼”

“我知道阿，樓上那個很愛乾淨，天天都穿得美美的，好像是要去上班吧，七八點回來就自己去睡覺，跟我們沒有交集。”

而有些人則是常常提起以前的風光事蹟，怪被朋友騙、怪時機不好、怪政府法令太爛，最後把錯怪罪到整個社會結構，這樣的思考讓他們多少帶有一點反社會的情緒，有時也因為自身對遊民或流浪這個詞太過在意，幻想社會大眾否定他，於是他藉由否定社會來得到平反。

“我以前吃飯都萬來萬去的，要不是幫人家做保，恁爸也不用去跟人家分便當啦。”

“我最愛坐在這裡（8號出口）看這些人相擠走來走去，跟螞蟻一樣，整天就憨憨的跟著前面的人走。”

“有一些少年仔還有歐巴桑很白目，走過去就一直看一直看，是在看三小我臉上是生XX嗎；你看你看，那個也在偷看，是很好笑還怎樣”

有些比較特殊的案例是遊民住在這裡，但是他的家人親戚都不知道，他自己也覺得講出來不好意思，而且家裡又會擔心，每次過年過節就要穿的漂漂亮亮回老家給他們看一下，也把平常打零工賺的錢包給爸媽。

“我這個錢要存起來給爸爸媽媽花的，我跟他們說來台北賺的較多，結果來這裡沒找到工作也沒找到房子”

“哪有可能跟家裡說我睡車站，很丟臉耶”

在流浪生活中，他們其實心裡會覺得不踏實、沒有歸屬感，有些人仍舊努力維持與社會的關連性，有些已經看開了有點自我放逐了¹⁸。

“有時候一醒來，會忘記自己怎麼在這裡……不是喝太多啦，就是感覺說自己怎麼會跑到這裡來。”

“等我存夠錢就可以買一層樓，就不用等半夜才能去洗澡。”



他們對於自己給人的感覺有一定程度了解，知道一般民眾怎麼看他們的，而也時常以這樣的角度來提示自己、限制自己

“在這裡不然就是西門町、龍山寺晃晃就好啦，上次想去看看 101，結果坐捷運到那邊不敢進去。”

“老闆很好心啦，都不會趕我們，還會拿東西給我們吃，我們坐在那邊會影響生意啦，所以都拿到旁邊去吃。”

對於新加入的遊民有一種「同是天涯淪落人」的相知相惜，也存在希望彼此都能回到原本生活；至少希望同伴們能夠得到自己沒辦法獲得的補償心理，也是一種不想讓人重蹈覆轍的過來人經驗談。

“他回去嘉義了啦，聽說找到工作，好像是國小同學開一家公司找他過去，不錯啦不錯啦”

“你住哪裡，怎麼那麼年輕就出來這裡……回去啦，好手好腳的，打拚一點一定有公司要你啦，不要只想偷懶”¹⁹



*18. 講自我放逐好像不太好聽，事實上這樣的情感近似於教育學中說的「習得無力感」(Learned Helplessness)，想到努不努力結果都是一樣，自己一定追不上別人的這種由於無助而形成的得過且過的心態；無力感與無助感交織而成的一種無法達成目標時對自己的失望心理。

*19. 因為我設定的自我角色是為了求學問題離家的年輕人，這樣的角色比較符合現實，在自己心理上也比较能合理化自己的說詞，不算欺騙他們；雖然他們是出自好意的老生常談，不過老實說他在跟我說這段話的時候我有點不是滋味，後來仔細想想才覺得真的是過來人的肺腑之言。



還有其他不是從言語中得知的部分的；像是有的遊民與有些地下街攤販有種默契：晚上讓遊民幫忙顧攤位，如此一來，遊民就不用費心找地方睡，還有電風扇或是電視、毛毯一些生活用品可以使用，彼此都能得到好處的共生關係。有些則是聘請遊民作為員工，作一些簡單的工作，或是看顧攤位，讓遊民有事做也省去老闆的一些麻煩。還有些微妙的互動，像是捷運警衛人員或是警察會取締逗留的遊民，但是私底下會提醒遊民“等一下還會再巡一次”提示遊民晚點再出沒，對於這樣子留人情的勸導模式，遊民大多會配合，在生活上也會讓站務人員不至於感到困擾。

其餘關於遊民心理想法反應在具體行為上還有一些說法，例如遊民某種層面來說算是逃離社會，為何又會選擇群居：如同生物有「趨光性」，在人類社會表現在對於內心需求的一種可稱之為「趨優性」或是「群聚效應」，遊民聚集於大都會區可能是因為社會資源較集中，工作機會也比較多，失業的遊民認為可以在這裡找到工作機會（當然也有在台北發展失利找不到工作而回不了老家的案例）；同時在都會區較容易取得協助，都會區內社福團體較多，成為社會底層之遊民認為可以受到較多關注的地方，認為可以在此獲得協助；取得食物與物資的管道比較多，人潮聚集的火車站、夜市、廟宇等地方商業活動蓬勃，較可能出現商家分送未售完的食物；此外，在大都市公共設施多，容易解決盥洗、休憩等需求（其中台北火車站、萬華火車站、龍山寺等地方有公共衛浴）。而因因為群聚關係，有較多遊民可成為的同伴，他們的支持及生活技能的傳授、或提供各種生活資源取得方式除了滿足生理外也讓他們補足了心靈上的寂寞。

同儕之間的相處也多少消彌了他們在這個社會中體會到的孤立感；在生活中他們比我們更容易看到和自己處境迥異的中產階級或是上流社會的人，自然也比較容易與這些人比較，但往往和人比較之後會放大自己的短處，抑或是積極誇張自己長處，這兩種反應都會加深自卑的情緒，而導致心理與行為的負面思考。在讀《人際行為心理學》的時候有提到，奧地利心理學家 Alfred Adler²⁰認為，人們的生活是目標導向的，有種與生俱來的、內在的動力。他稱呼這種動力叫求權意志（超越別人，will to power），後來改稱之為追求卓越（striving for superiority），而追求卓越並不單是在社會情境中勝過別人，而是個人在生活目標之下追求完美的心態；而既然人類有追求卓越的本能，凡事希望完美滿意，因此在現實中難免遭遇困難，於是就出現了另一個相對的概念——自卑感（inferiority feeling）。這種感情是在面對困境時，由無法達成目標的無力感與無助感所構成自己的失望心理。形成自卑感的因素很多，在遊民來說，不外乎就是經濟上與外在的不如人（一般民眾）；而自卑感產生後會成為一種內在壓力，使自己心理上產生失衡與不安。

*20. Alfred Adler（1870~1937）奧地利心理學家及醫學博士提出個體心理學（individual psychology），學說包含解析人們的自卑情結、自尊情結、錯誤的生活風格以及出生次序對心理的影響



而為了尋求心理平衡、克服自卑感形成補償作用（compensation），進而在行為及思考模式上產生兩種現象，掩飾自己的缺點，不敢面對現實、選擇退縮（withdrawal）；相反的則是奮力尋求其他的滿足來掩飾缺點；這樣子極端的思考及行為模式將使他們與群體更加格格不入，同時也阻斷溝通交流、加深彼此的隔閡。

4-3 方法—目的鏈分析

4-3-1 萃取項目

在這個階段中首先從聊天過程與行為紀錄裡面抽取有關需求與心情的語句，語意接近者加以合併，之後再以相同概念的項目作為評價項目分群。

表 1 means-end table

存在問題	具體事項
不對等相處	年輕人用斜眼瞷人 中年婦女到面前丟下零錢 政府張貼禁止遊民逗留海報
保持自尊	拒絕民眾施捨 對陌生人抗拒
使民眾感覺被侵犯	占據公共空間 利用公共設備作為私人用品 乞討、向民眾借錢
外在行為的不同而被排斥	翻垃圾桶 愛喝酒 懶得洗澡 髒亂
接受生活上的援助	麵包店在門口擺愛心麵包 自助餐老闆送飯菜 社工定期發生活用品 廟口有東西吃 平安站發便當 救世軍發衣服 定期有理髮、剃鬍子、健檢的活動 政府發紅包
自我尋求解決	睡在廁所旁(方便洗澡) 到舊衣回收箱翻衣服 撿拾住戶搬家丟棄的舊衣物棉被



	翻垃圾桶 利用公共設備作為私人用品 改變公共設備使用模式
生活的安全	躲在牆角 群居生活
對未來的期待	存錢買東西 想找工作
生活的目標	臨時工 舉看板賺錢
維繫人倫關係	寄錢回家裡
所接收的善意表現	麵包店在門口擺愛心麵包 自助餐老闆送飯菜 社工會來聊天 政府發紅包 義剪義診等活動 社區辦同歡會
負面的情緒宣洩	怪罪時機、朋友、命運 感嘆道德淪喪 都是因為經濟不景氣
追求安全感	躲在牆角 群居生活
逃離規範	不想待在收容所 逃家
對遊民身分抗拒	與遊民畫清界線
對自身處境合理化	排斥乞討的遊民 編撰以前的故事
身分的自卑感	害怕家裡人擔心 走在路上怕遇到熟人 規勸年輕遊民(我)回歸社會
減少對方困擾/為對方著想	麵包店在門口擺愛心麵包 自助餐老闆送飯菜 習慣睡在陰暗角落 半夜起來洗澡
良性的互動	幫老闆顧攤子 警察會(形式上)趕人

以具體事項分群歸納出現有的問題，再經分析推得遊民內心期望。



4-3-2 方法—目的鏈階層圖 (MEC Model)



圖 45 方法—目的鏈階層圖



4-4 小結

4-4-1 歸納需求與提出解決目標

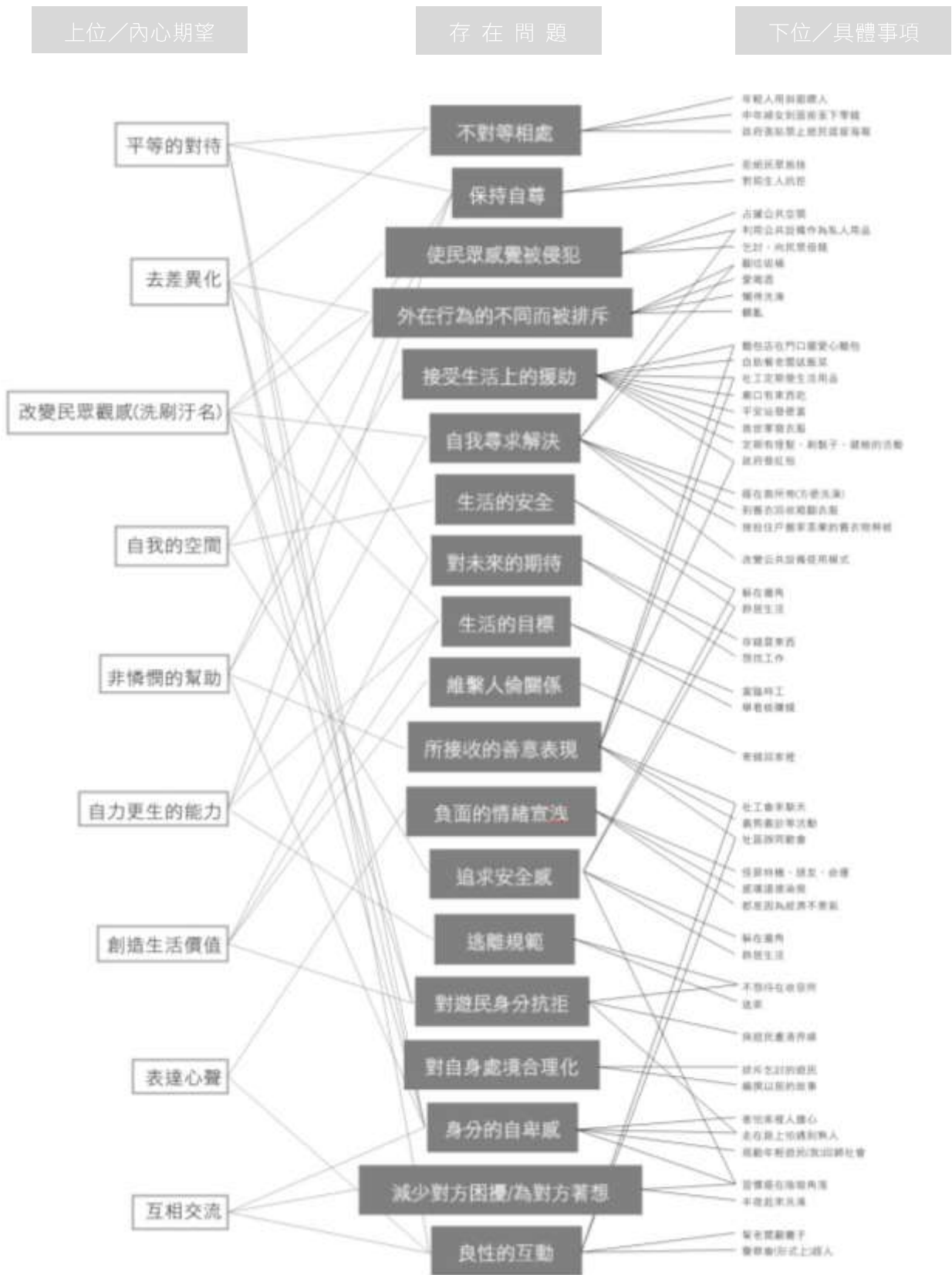
統合上述項目，所得到遊民內在的需求可分為以下幾種：

1) 生活上的需求

與慈善團體和社福人員所致力於的方向，或說較直接的方向相同；即解決吃的飽、穿得暖、睡得安穩，安全且更美好的生活，而在這個方向，設計可以切入的像是“如何有效運用資金”以及“如何有效滿足需求”等創造最大效益的產品。

2) 與主流社會良性互動

由於生活型態的差異，導致一般人或遊民自己對自己身分的貶抑，於是形成自卑或因渴求尊嚴而憤世嫉俗兩種極端且不健康的生活態度，由研究中可以發現他們在潛在想法中渴求被接納、認同，由於遊民負面形象的概念對一般民眾有著相當的影響力，要讓遊民的概念由“失去一切的人”轉化為“另一種生活型態”，這裡的解決方法擬訂朝向「溝通」；整潔外在形象可以改變民眾觀感、把遊民值得學習的部分萃取轉化到一般民眾生活中可以提供民眾對遊民生活新的看法、創造一個可以互相交流的平台讓彼此能更加熟悉、訂定一種共生的機制讓遊民與住民達成默契。

3) 建立生活重心

與大多數的人一樣，遊民也有自己的生活目標，只是因為前章提到的無法跟上社會主流價值得無力感，讓他們選擇自暴自棄；社會局對這個部分的解決方式是輔導就業，經由培養一技之長讓他們有能力可以工作，再由工作建立他們的信心；而設計可以做的可能就是從另一個角度，也就是建立信心，讓他們對未來有所期待，願意為了達成一件事而努力。

4-4-2 設計方向

以上述需求及解決目標提出以下幾個設計遵循之方向：

1) 滿足遊民生活上的需求，又能使慈善團體或政府的善意能廣為傳達

在這裡可以用關懷設計解決生活上所遭遇的困難，並且要有效運用資金達到滿足需求的最大效益的，即是“讓捐助者的愛心能充分發揮”、“創造超乎資金價值的商品”

2) 讓遊民與住民透過產品彼此溝通了解各自的長處



讓住民體會可向遊民學習的項目，如低資源消耗、重新詮釋物品概念

- 3) 以友善的都市空間宣傳“彼此平等”、“互相尊重”的概念
- 4) 運用產品讓遊民與住民達成默契，互利共生
- 5) 以可互相交流的平台讓彼此能更加熟悉
- 6) 便於使用與發展性高的產品，建立遊民使用物品的信心及開發遊民新創意

4-4-3 研究方式優缺點

此研究方式屬於質化研究，以深度體驗與了解做為獲得資料方式，此方法的優點在受訪者較無防衛心，不致有所保留²¹，可獲得較多真實資料；相對的，在熟悉生活方式後會降低問題與差異的感受度。因為研究期間是以同等身分開放式對談，對於所遇到知生活問題及深層需求無法進行進一步追問，在資料齊全度上亦稍有不足，無法以加權或是編碼方式做更嚴謹的分析；唯資料不足部分可從研究者自身體驗加以補充。



*21. 一般的田野調查遇到的難題即是須先與受訪者建立信賴，而遊民與其他社會議題不盡相同處為遊民具有較強之防備心理，可能因為某些心理因素而不願意表現太多內在情感，此一研究方法較貼近受訪者，使其除去「階級差異感」，即不讓他們感到壓力，故較容易獲得真實豐富的資訊





第五章 實驗性設計

本研究設計的重點訂定為“遊民與住民的溝通了解”，意即兩方透過產品能體會到對方的優點與長處，而設計在其中扮演著「Exchange Idea」的媒介角色；分成三個大方向發散：展現現在社會對遊民釋放善意的關懷設計、把遊民值得仿效的低能源消耗與環保那一面加入日常用品的綠色設計，以及塑造友善的公共設施提醒使用者從不一樣的角度看看社會，學習互相包容；整個主題意味「遊民↔設計者（產品）↔住民」三方交流，由於最終目的還是為了能讓遊民對社會能有歸屬感，於是把 LOGO 繪製成「家」的概念。



圖 46 本實驗設計精神 Logo

在實驗設計的三個方向中，以研究結論獲得之需求為出發概念，輔以食衣住行等民生問題結合成產品；如關懷設計部分除了解決日常問題以外更包含去除汙名、讓一般民眾改觀等項目。



5-1 我們為遊民所設計的

我們為遊民而作的關懷設計，是代表社會向遊民傳達善意，滿足他們在食、衣、住等生活需求為前提下發展，加上限制條件是節省成本、發揮最大效益進而達到易於普及的目標。

5-1-1 設計發展



圖 47 草圖—洗澡刷

一瓶水就能洗澡；利用遊民便於取得的寶特瓶結合清潔刷頭而成的洗澡工具，可解決洗澡的不便，也讓他們更有意願整理自己的儀容，給人們好印象藉以改變民眾觀感。

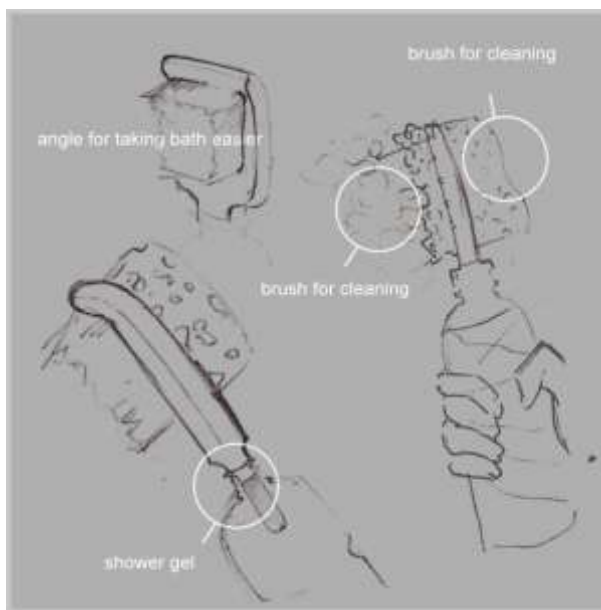

圖 48 草圖—快速加熱器

簡易熱水器，利用生石灰遇水發熱的特性讓遊民可以洗個簡單的熱水澡



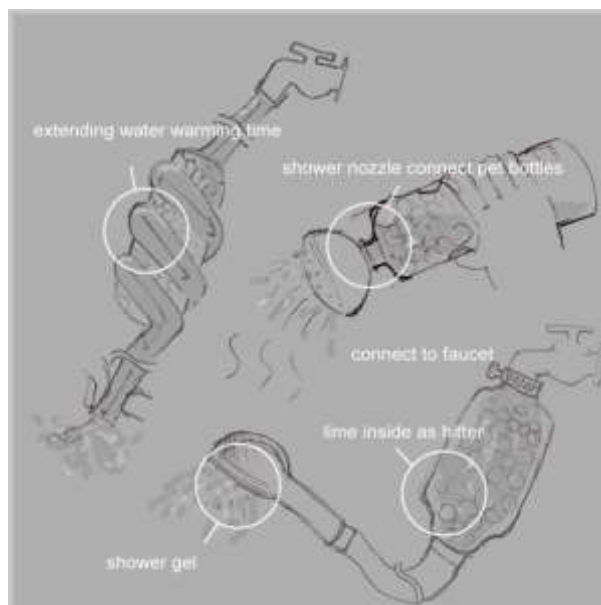

圖 49 草圖—風衣睡袋

風衣睡袋，概念是把睡袋折成一件普通風衣，平時可以穿著方便攜帶，到晚上展開以後就變成一個保暖的睡袋。

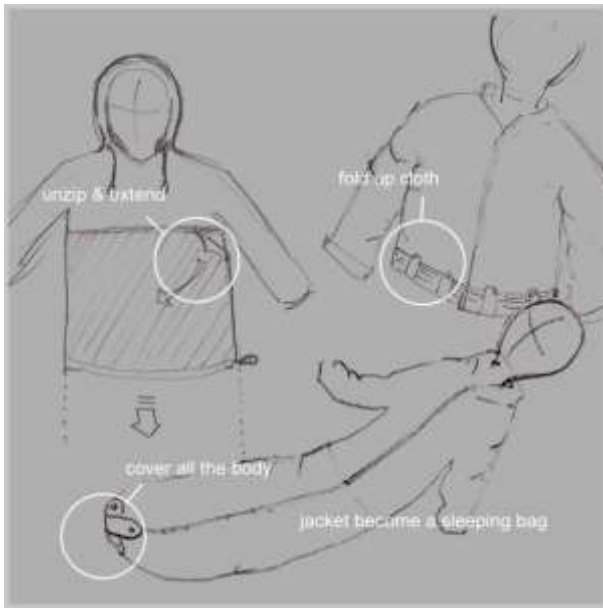

圖 50 草圖—睡袋墊子

墊子與睡袋，平時可以當作鋪在地上的座墊，而經由一個簡單的動作就能變成睡袋；概念是從遊民帶著一塊紙箱，既可以當墊子也可以當被子。



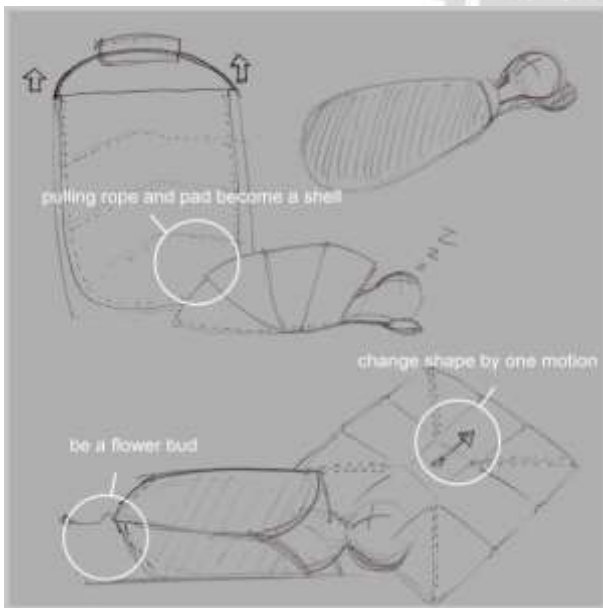

圖 51 草模—睡袋墊子



圖 52 草模—睡袋風衣

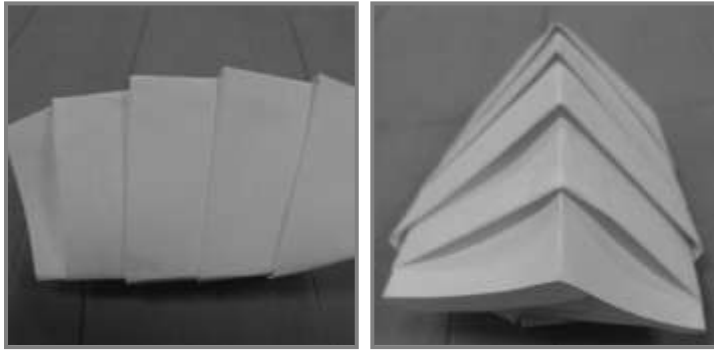

圖 53 草模—睡袋墊子 #2



圖 54 3D 模型—洗澡接頭

此階段發展之提案有三組，睡袋系列因技術與材料問題未繼續發展

5-1-2 產出作品

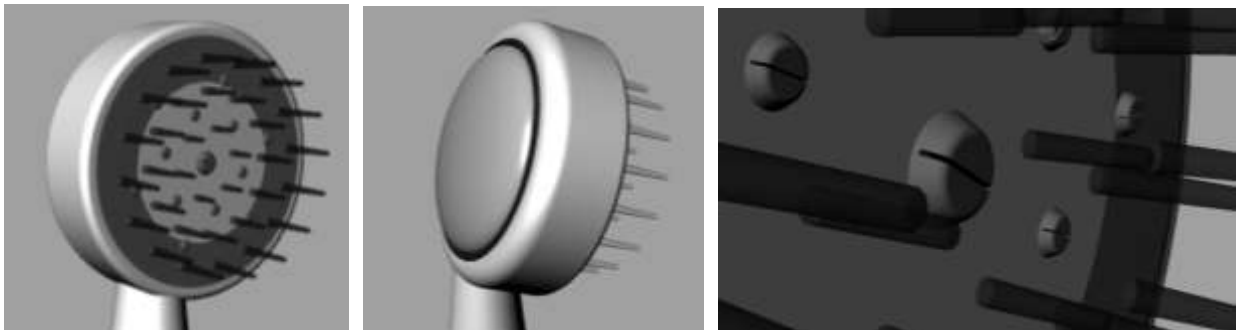

圖 55 街頭洗澡接頭

用一瓶水就能洗澡；不用等到夜深人靜，隨手拿起的保特瓶就可以將全身洗淨，應用鋼皂碰到水能除油臭、矽膠刷能去污垢與按摩的特性分別用來洗澡與洗頭，讓遊民洗澡更簡單快速，也更能提高意願，乾淨整潔的與城市共生；由於內部具海綿機構可蓄水，使用時只有表面會有水保持濕潤，避免濺濕環境，造成民眾困擾。

5-1-3 模擬情境



圖 56 街頭洗澡接頭-洗頭



圖 57 街頭洗澡接頭-洗澡



5-1-4 展覽說明



街頭洗澡接頭

在我體會遊民生活中一開始恐懼的就是洗澡，
印象裡他們總是髒髒臭臭油膩膩的，而事實上也有蠻大一部分如此，
他們在地下街8號出口的公廁洗澡，很多民眾不太能接受，
其實他們自己也有很多人不願意妨礙到或是被關切這樣的行為，
希望洗澡能更簡單更自在，他們也更願意讓自己保持清潔，
有一天遊民不再被聯想到髒亂。

一開始的概念是只要用一瓶水就可以洗完澡：
利用不鏽鋼皂不需清潔劑就可以除臭的特性，把洗澡的程序簡化到
剩一隻蓮蓬頭，只要拿實特瓶裝滿水就可以開始簡單的洗澡。

圖 58 街頭洗澡接頭展版

5-2 遊民的創意轉化而成的設計

遊民有很多生活上的創意與概念值得我們仿效，他們物盡其用、不過度浪費、由現有限制應變出很多滿足生活的小發明，在這個部分把它應用推廣給一般民眾，讓人們對遊民能有另一種了解。

5-2.1 設計發展



圖 59 草圖 辣椒鞋墊 #1

圖 60 草圖 辣椒鞋墊 #2

在流浪的日子中遇到了一個神奇的遊民，他有很多生活小智慧，他拿速食店的辣椒粉倒在身上取暖，把 85 度 C 的咖啡渣用舊衣服包起來放在他的衣服堆裡除臭；我想把他的生活概念介紹給民眾，奶奶說腳底暖全身暖，於是設計了辣椒鞋墊，一個不用消耗能源就能保暖的產品。



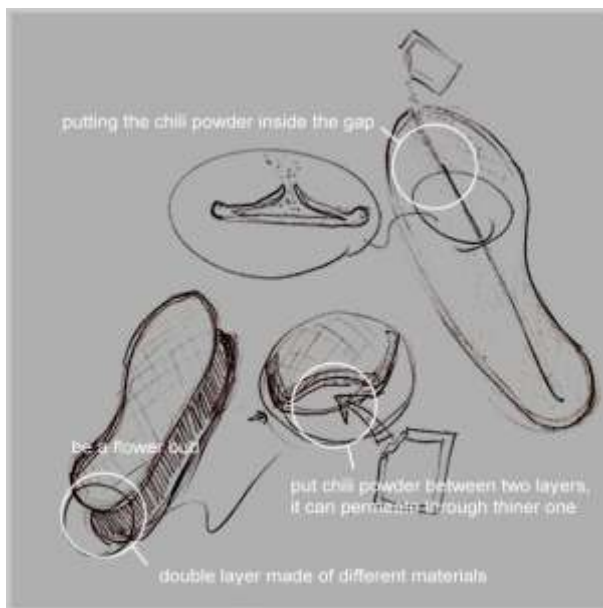

圖 61 草圖—填充外套

我看到他們為了保暖，在外套的夾層裡面塞了很多有的沒的垃圾，而我們衣櫃裡面卻始終躺著很多沒機會再穿的衣物；於是想要用這個概念，讓大家可以在羽絨衣裡面放進自己的衣物，符合季節冷暖而變化，以及創造自己的花紋，可以留著小時候的小 YG，放進鍾愛的 GK 或是任何有故事、有感情東西。

5-2.2 產出作品

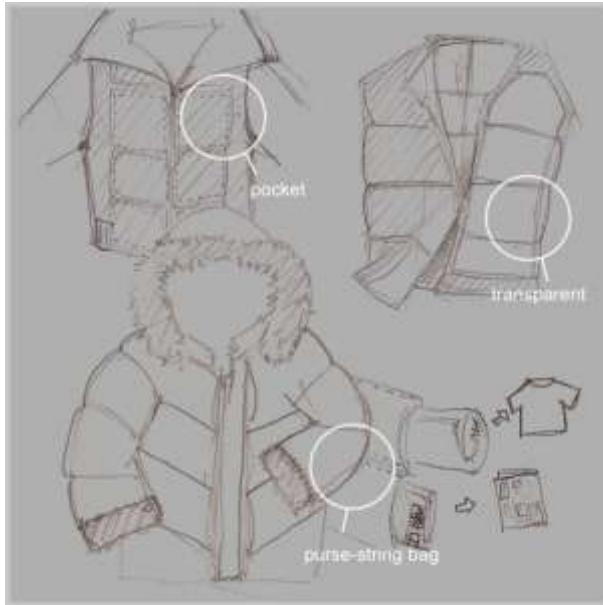

圖 62 填充外套

身上一條條像是羽絨背心的造型，具有口袋的功能，袋口用魔鬼氈封住；他可以隨著使用者感覺增厚或變薄，可以在身上展示自己的風格，說著自己的故事。



圖 63 辣椒鞋墊

在鞋墊中加入網格狀框架讓空氣流通，增加皮膚遇到辣椒萃取物所產生的反應。

5-2-2 模擬情境



圖 64 填充外套



5-1-3 展覽說明



花了好多時間盡力表現自己，
為了成為跟著潮流時尚的人，我定期看了那些雜誌，
櫃子裡的衣服冬眠，然後不再醒來；
遊民教我在天氣冷的時候在夾克夾層裡面塞進報紙，
利用這個概念來創造出適合各種天氣，
也適合每個人發揮創造力的衣物，
冬天時可以放進用不到的夏天衣物保暖，
然後我知道，有自己色彩那件衣服才能算是時尚

以羽絨背心的造型修改成為各樣東裝，
讓使用者可以放入自己穿不到的衣物、還沒看完的報紙、
中午要吃飯的筷子、麥當勞剩下來的那個醬，
放進的東西就記錄了你的故事

圖 65 填充外套展版





天氣冷的時候他們拉緊衣服，
有些鞋子內灑入辣椒粉刺激腳底暖 and 身體，
我把這個概念應用在鞋墊中，讓一般民眾體驗最自然的暖爐

以辣椒萃取物包覆鞋墊，底層以EVA泡棉構或網格狀，
增加腳底與空氣的接觸範圍，讓腳底的毛細孔張開利於辣椒刺激

圖 66 辣椒鞋墊-展版



5-3 設計產品作為兩方的溝通媒介

這個主題是朝友善的公共設施發展，現今很多公共空間與設備是為了區隔不同階級的人而存在的，像是用扶手分隔開的椅子、晚上拉下鐵門的車站、圓弧狀的候車亭都是不讓特定的人逗留的一種手段；這個主題是從我看到他們如何把樓梯間、廣告燈箱、輕鋼架天花板和消防栓箱加以詮釋，轉變成自己的生活空間；不同的使用模式提醒使用者還有別的人用不同方式存在在在都市，鼓勵他們從不一樣的角度看看社會，學習互相包容。

5-3-1 設計發展



圖 67 燈箱椅

結合燈箱與公用座椅，要有人在“使用”才會發光，暗示另一種互利的概念

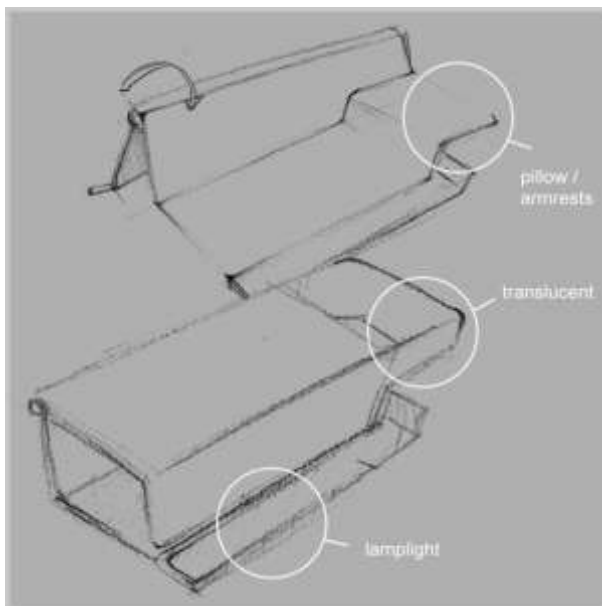

圖 68 組合紙箱椅

在一般座椅上加入溝槽及卡榫，讓遊民能夠直接利用現有的紙箱，成為保留他們原本行為模式以及符合一般民眾所需求的設計。



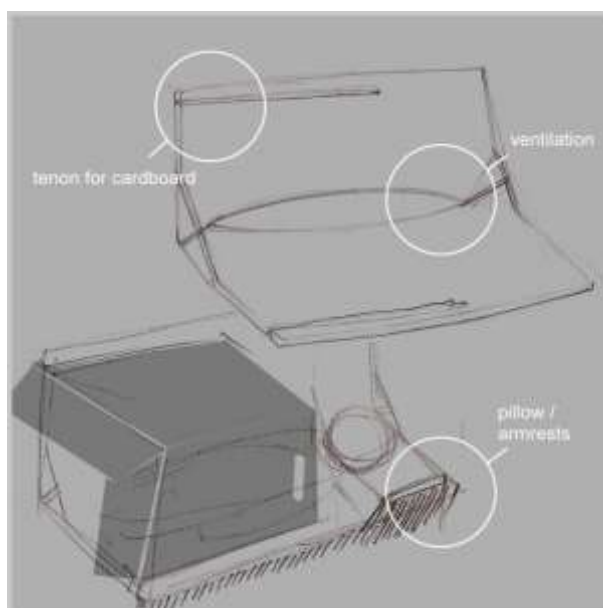
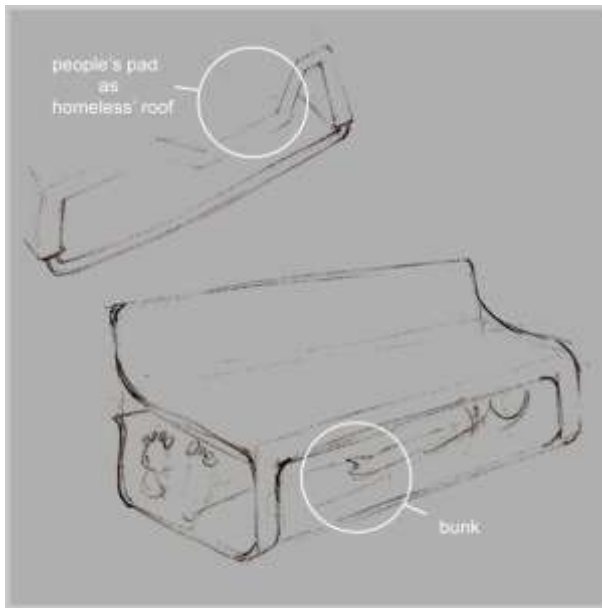

將一張椅子以兩種方式運用，一般人坐的椅面是他們遮風避雨的屋頂，後來因為帶有底層的感覺所以不繼續發展。

圖 69 雙層座椅



偏向反思設計，將公共座椅以擬紙箱型態呈現，讓一般民眾會有所意會，只是對於遊民方面的實質幫助不大，所以不繼續發展。

圖 70 摺紙椅

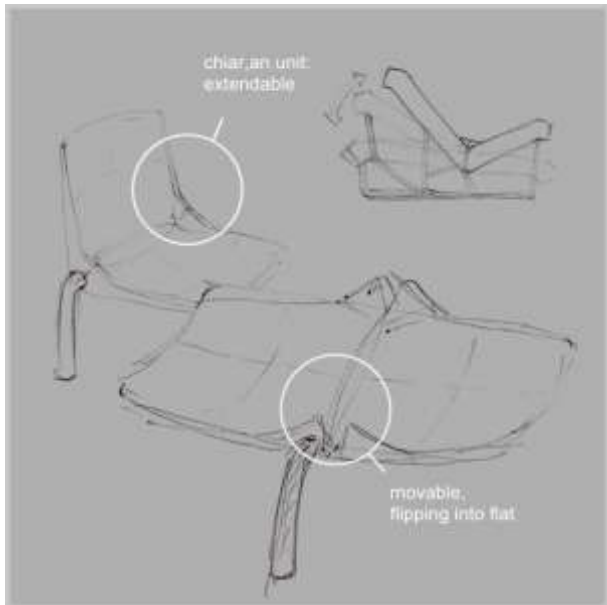

民眾所需要的椅子是個人化、較少與鄰座人接觸的；而遊民需要的是寬廣的椅面，躺起來較舒適，所以將模組化的公共座椅以懶人沙發的機構帶入，在沒有人使用時還可以放下來當床。



圖 71 延展椅 #1



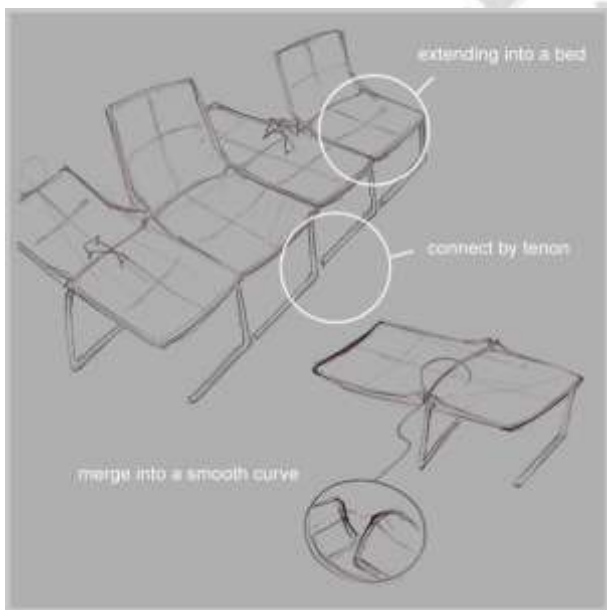
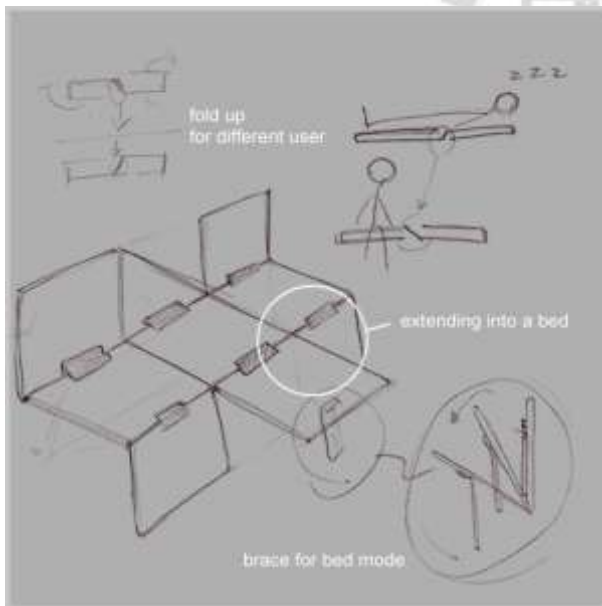
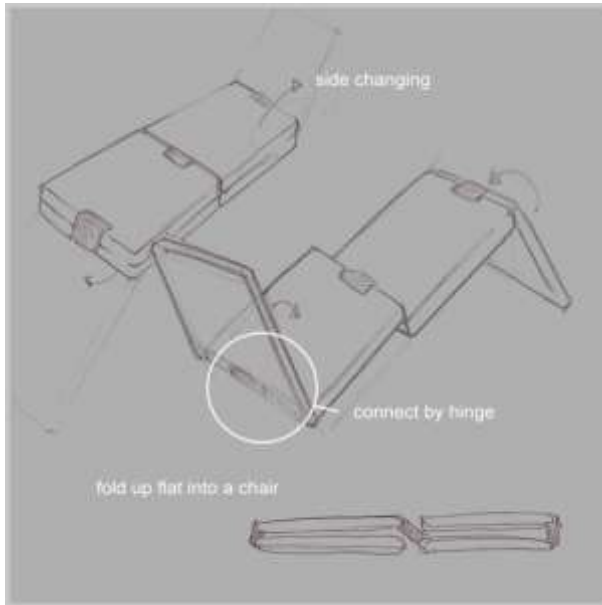

與前一概念相近，利用翻花板的概念將椅面折疊翻轉，不僅可供遊民睡覺，也可翻面讓因為椅面潮濕而不敢入座的民眾享受乾爽清潔。

圖 72 翻板椅



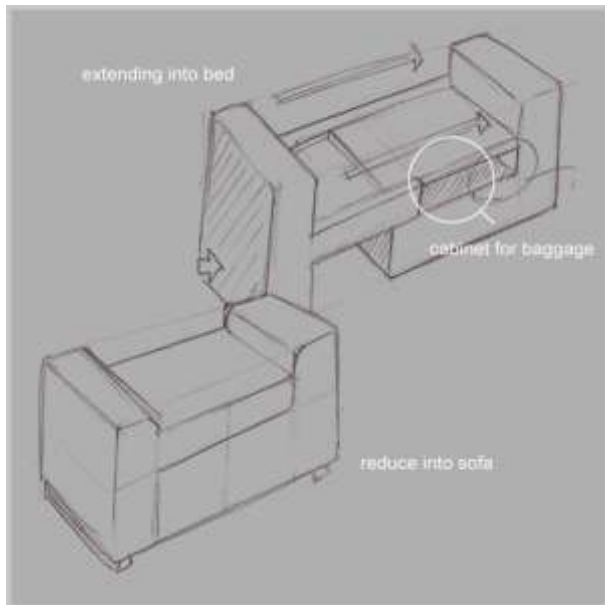

可延展的室內用椅，椅面拉開成為床，而其中空間則成為置物區。

圖 73 伸縮沙發

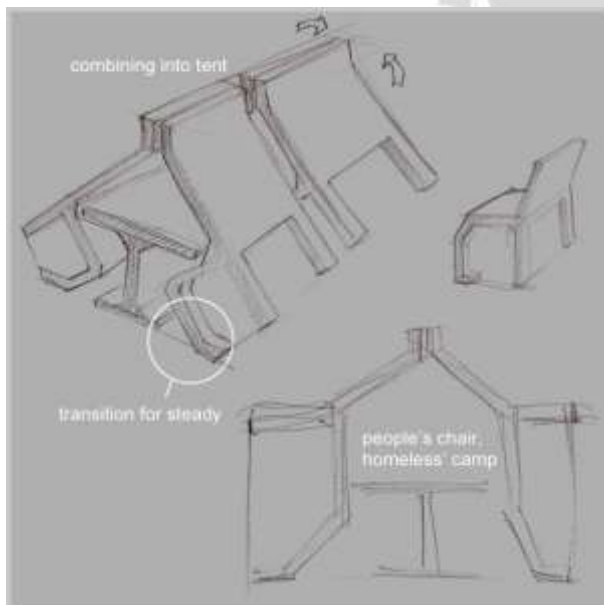

店家的戶外用桌椅，由 one hundred chairs 裡面一名設計師得來的靈感，他做了張可傾斜的椅子，而在這哩，我用傾斜的概念做為椅子的其他功能，讓遊民在夜間可以幫店家把椅子收納起來做為睡覺空間，次日再幫店家排列好桌椅的互利默契。

圖 74 旅人家具





圖 75 履帶椅

以電扶梯為概念的座椅，分為兩種不同材質的表面，意味不同用途，讓使用者知道給不同人使用；也可藉由翻面除去落葉及灰塵；滾動的椅面則暗喻不同人在同一空間的流動。

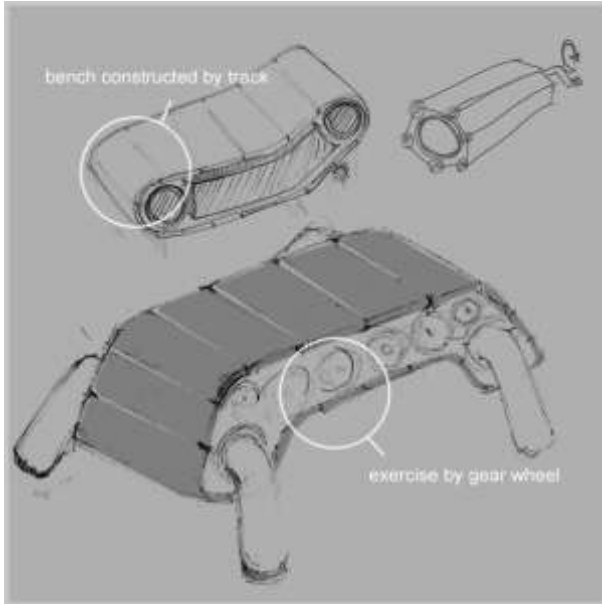

圖 76 轉輪椅

概念與上一個類似，以滾輪方式達到翻面目的，每一面以不同材質製作，在角落設有毛刷，翻面時可以互相清潔。

3D 材質與刷毛設定

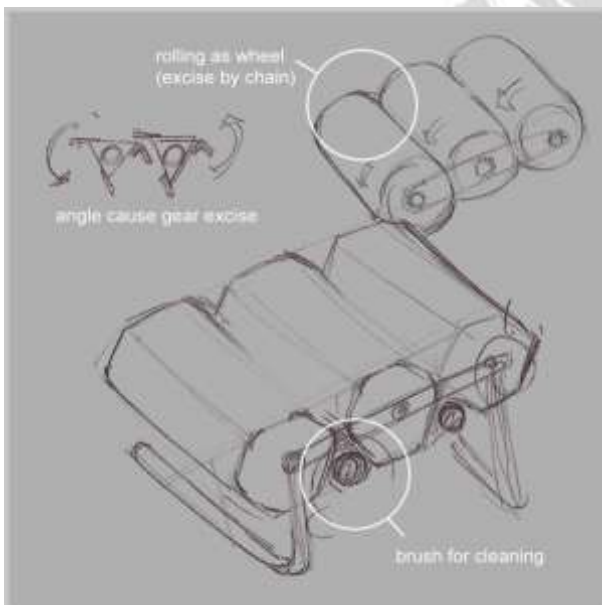

圖 77 材質與機構示意



3D 機構測試

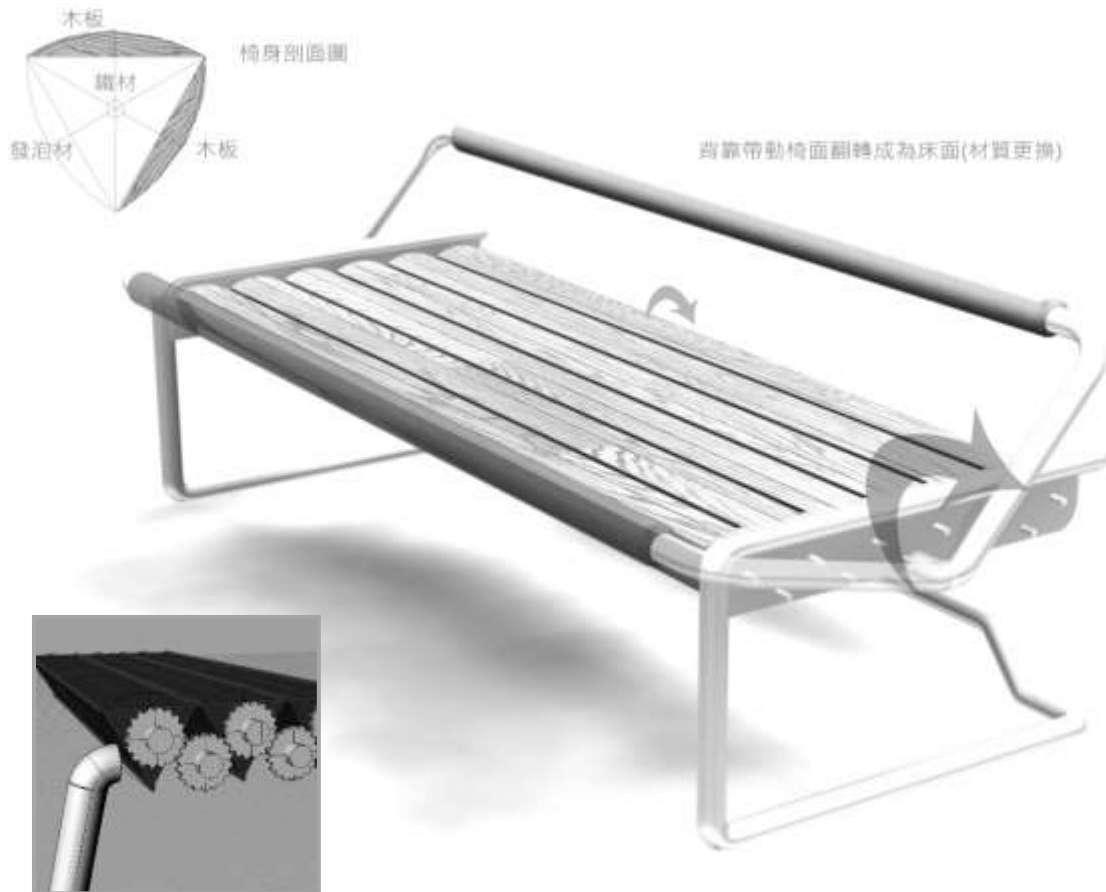

圖 78 機構測試

其中為了讓刷子能均勻刷到每一面，而重新計算椅面弧度；以及讓背靠放下來能做為床面延伸之用，將背靠傾斜度稍做調整。



5-3.1.4 草模試作及機構測試

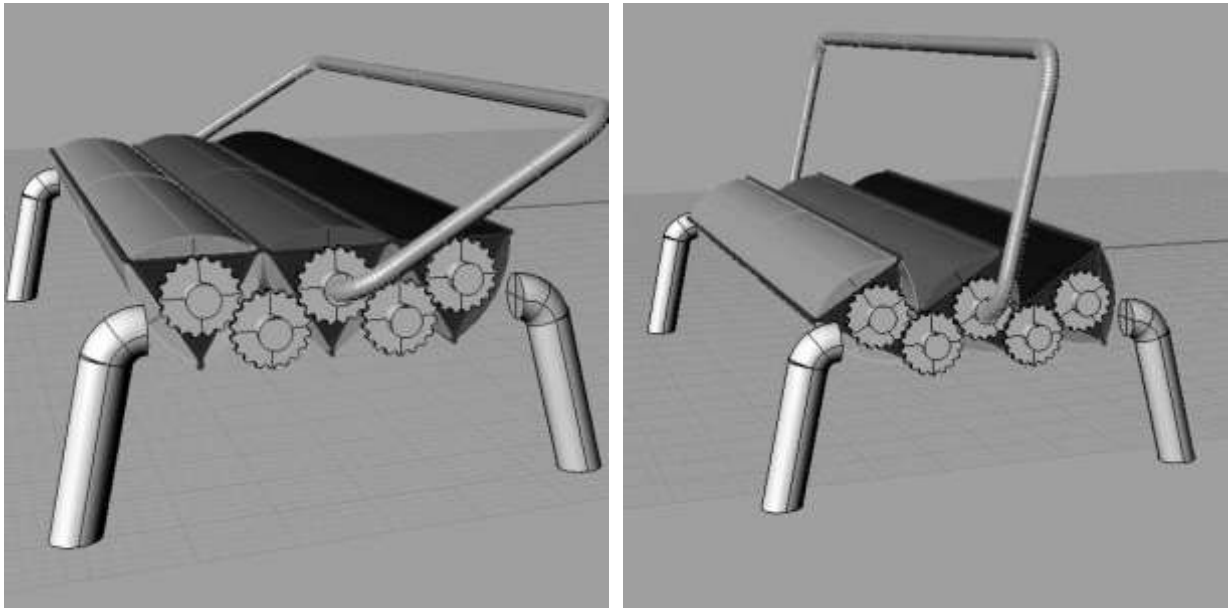

圖 79 草模檢討

5-3.1.4 結構及造型確認



圖 80 圓管骨架

圓管，與背靠造型較一致，但是C字結構不穩固，後椅腳因為考量戶外用椅與地面接觸面積不宜太大，故改變造型彎曲抬高。

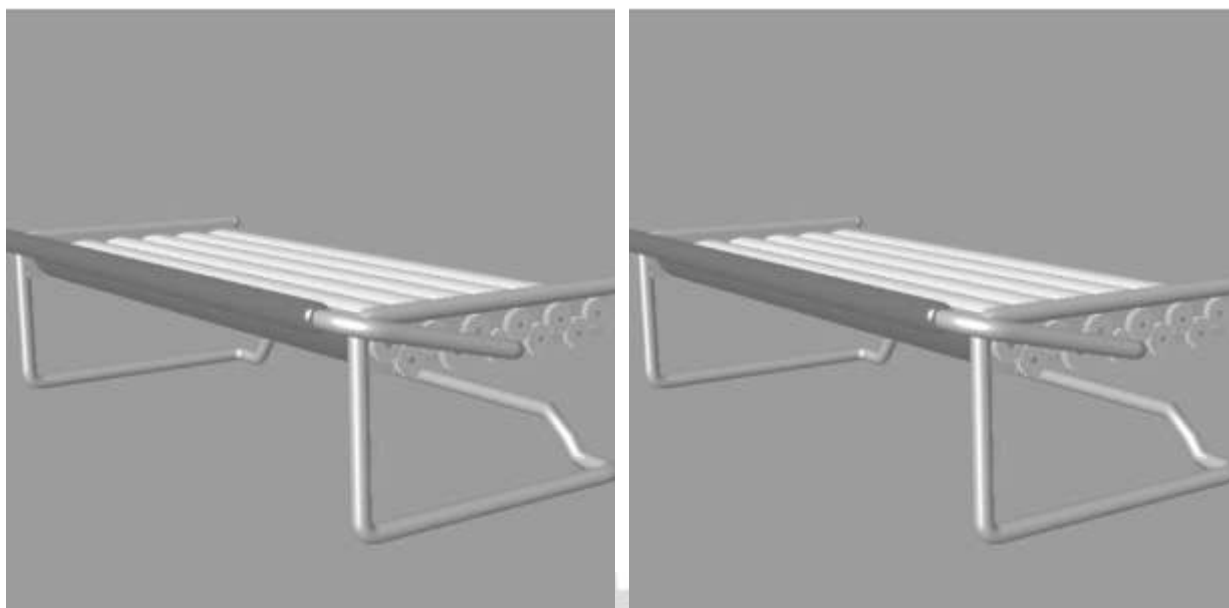

圖 81 角材結構

角鐵，結構較穩固，現成管材，製作省成本



圖 82 板材結構

金屬板材，較輕薄，型態上也較為簡單，但同樣C字結構穩定性不足



圖 83 ㄇ型扁管

楔型扁管，風格簡約有變化，但兩個ㄇ字形中央必須連結強度才夠

5-3.1.5 最後定案



圖 84 定案圖

5-3.1.6 尺寸圖



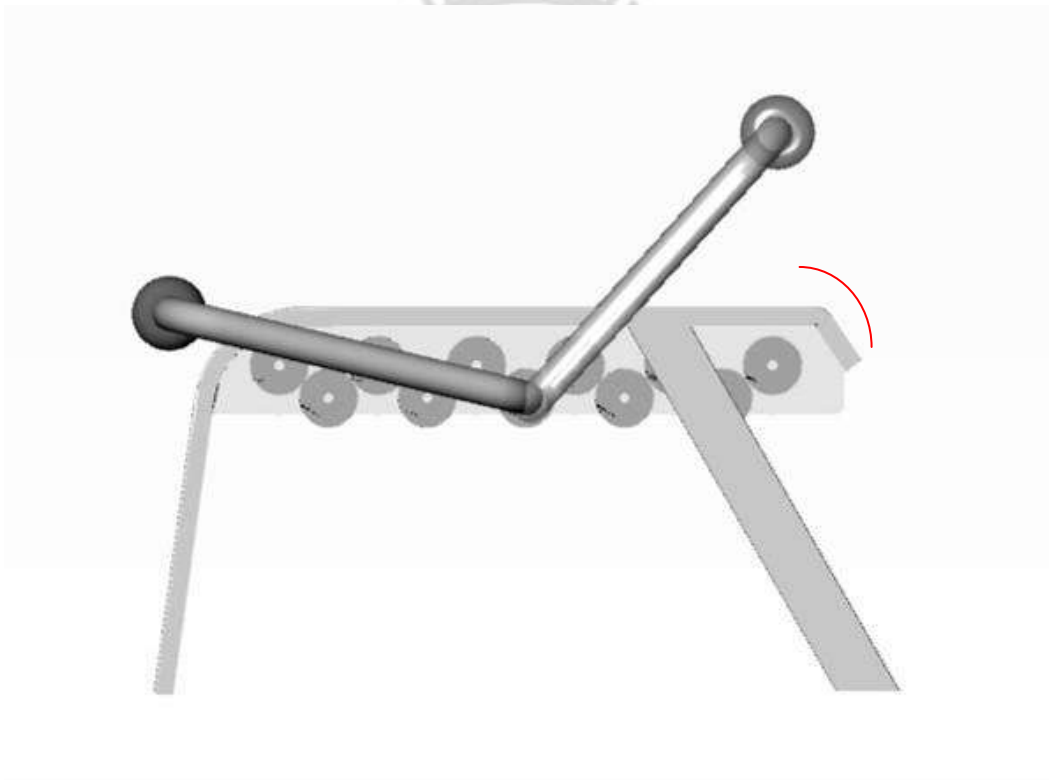

圖 85 尺寸圖

5-3.1.7 製作過程



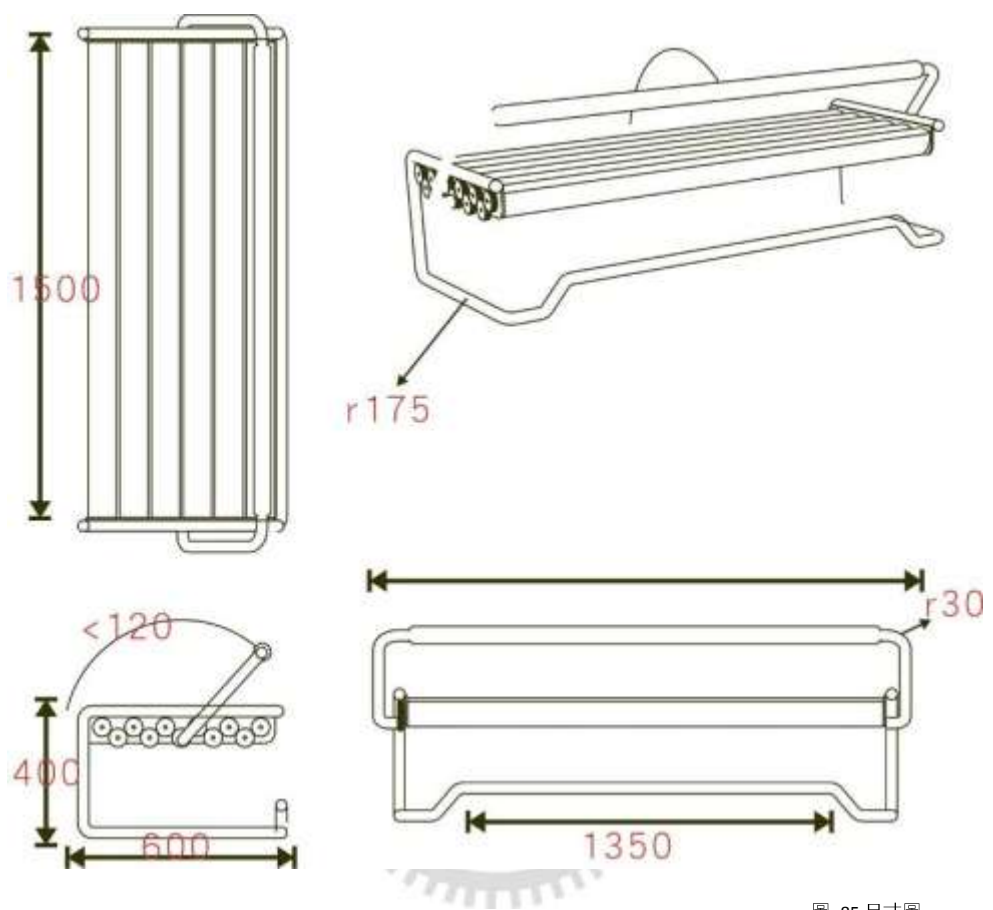

圖 86 製作過程

5-3-2 產出作品



圖 87 旋轉椅



圖 88 刷毛部分與髮絲紋面





圖 89 翻轉過程示意

當遊民需要使用時，將背靠放平時與椅面平行，用以擴大可躺臥面積；同時椅面翻轉時，刷毛可清潔椅面及互相清潔，以翻面動作暗喻每個人對於這個環境不同的詮釋，而掃除的動作則是互相幫助。

5-3-3 模擬情境



圖 90 模擬使用情形

5-3-4 展覽說明



圖 91 輪轉椅展板

5-4 展覽成果

5-4-1 展覽主題與形象

問 — 我這樣看你怎樣看這個世界



圖 93 畢展海報草原



圖 92 畢展海報都市

你曾經也是彎下腰兩腿開開，倒著看著這個世界的調皮小鬼，
然後你成長，看著日曆一張一張的撕下來、分針一圈一圈的追上時針；
你以為長大摘得到星星，卻意外的發現你連天花板都摸不到；
於是你放棄了一些、忘掉了一些，留下來的，是不知道怎麼面對的這些。

那你要不要再試一次，忘了他們要你抬頭挺胸，倒著看這些日出日落、習以為常。

從這裡的我看到消沉的嘴角神采飛揚，看到垂頭喪氣的人仰天而笑，看到車陣像浮雲悠閒移動，
看到黑煙像霧靄輕柔環繞，我看到…我看到…

那你要不要這樣看一看？

展覽主題是 罔 — 一個調皮倒著看的孩子，他用自己的方式看待所有的一切，也帶所有的大人回想這個世界還能有別的樣子；如同這次研究主題中要讓一般民眾用遊民的眼睛看一樣，這個社會能有更多可能性，只要你肯換個姿勢。

5-4-2 展場規劃



圖 94 畢業展場





圖 95 與遊民對話展區

以紙箱堆砌出來的巨大空間，連結他們的生活與我們的生活，這是他們的高樓大廈，角落的他靜靜坐著，展場投影著來來往往的人們形成對比，讓觀賞者從遊民的角度，體會坐在地上看來往人群的感覺。



5-4-3 展覽期間



圖 96 畢業展





第六章 結論與回饋

6-1 研究反省與展望

原本的初衷是想“為了遊民做設計”，比較偏向慈善設計的部分，但是就會常常遇到“誰會生產”、“他們真的用的到嗎？”、“你不如把生產的錢給他們”等建議，這些建議在在的都使研究的信念有點動搖，思索著這個方向正確嗎；後來漸漸體會到其實這個研究一開始一開始並不是在為他們做設計，而是為了滿足設計師自己；正因為他們需要的東西很基本，設計師能涉入的地方不明顯，應該說設計師的美感不能是主題，漸漸的就想要從一點點小創意來吸引觀眾注意，變成一個“好設計”，然而對遊民來說，他們真的需要這些東西嗎？於是在研究時藉由體會遊民生活，得到新的方向來進行設計；這個時候又出現新的問題，他們的需求很普通，普通到只要給他麵包和外套就解決了，於是漸漸懷疑我們能用設計幫他們些甚麼；所以不斷地想挖掘他們更深層的需要，以設計師想法私心認為，如果只是單單的填飽肚子、穿的溫暖那未免也太沒看頭了，於是，因為自己的偏執，一直想要做一個屬於心靈層面的設計，到後期跟老師討論，「這些，跟你一開始的想法有一樣嗎？」老師摸著脖子表達疑問；研究了那麼長一段時間竟然一時回答不出來，因為這根本不是一開始設定的想要幫助他們的東西。感謝老師適時的提醒，讓這個研究沒有一直陷入設計者的迷思，沒有拘泥在一定要夠亮眼、沒有執著在讓觀賞者驚豔的華麗外表。

於是研究回到一開始的想法，做了讓他們生活可以更便利的東西，也希望“為了展覽也為了生產”，一個展覽沒有辦法幫助到他們，必須要生產出來才有實質效用。而如果不是與自己切身有關係，觀眾很容易看過就算了，所以為了讓他們能夠更印象深刻，設計中加入了很多“驚訝”的元素，想要讓觀眾真的如預期的一樣能夠體驗遊民的另一個面向，把他們生活中驚奇的地方介紹給一般民眾。

原本預期想要把設計後的產品拿給他們使用後再修正展出，只是因為時間問題抱憾，也希望有機會能和他們共同創作；由於遊民和一般人生活模式的相異，也讓他們具有更多元的體驗，而一開始這個想法隨著送給台北市政府捷運局的計畫書一起石沉大海；未來希望如果找到願意合作生產製造的團體，能將這系列的作品修改後實際生產發送，同時還有更多在設計發展期間就因為技術力不足而刪去的作品，也希望能實際把他們生產出來，讓這篇研究不僅僅當作是在學術界的一篇被塵封的文獻而存在。



6-2 創作檢討與使用者回饋

因為本研究創作尚屬實驗階段，仍有許多不盡完善的部分經由各方專家、老師以及使用者提出意見，在此整理檢討。

以作品轉為產品生產方面須注意人因部分：如洗澡接頭中的轉折角度與握持部分，洗頭時使用的角度為 125 度角，因為是正向使用，在水流部分須做改善，而洗澡時為反向使用，轉折角度可能會造成使用上不便。輪轉椅由於展覽需求，將齒輪外露以求明顯特徵，在產品化時須注意使用者安全部分，旋轉時亦要注意如何能避免手部危險；為求心理部分清潔功能強化以及使用上夾手之疑慮，可將刷毛部分擴大化，將刷毛變為椅面部分而非隱藏式，合理化刷毛的存在。鞋墊部分考慮到實用性，可明確定義範圍將使用者鎖定在旅人或背包客，若針對此族群作設計則可確切加入“拋棄式”、“再利用”之特徵，即把鞋墊作為如便利貼或多層膜式可抽換使用的模式。

依研究部分所獲得結果，可將著眼點立於更大的方向，不必拘泥在小產品中；展覽期間與口試中所獲得的建議：可設計一套「準工具」，即不必將產品完整設計出來，而是設計出一種製造方式，讓使用者能藉由這套方式應用在身邊的材料以達成目的；可將工具與現有設施做結合，將產品的存在設定為更理所當然，例如將洗澡部分可以創造出讓使用者能自然的在公共場合洗澡卻不讓其他民眾覺得權益被侵害，而非要求使用者偷偷躲起來洗澡。

6-3 後續研究建議

本研究與一般設計研究論文方式差異較大，較偏向社會學研究的處理方式；與多數的社會科學研究相同，以質化方法研究遊民問題，以一小群人做為樣本做深入調查，作為社會底層的標準樣貌；不過這樣的方法用在遊民的心理層面分析中有些許不足，因為遊民成因相當多，需求也不盡相同，有的想回歸社會、有的想逃離社會，光憑幾個人的生活想要描繪這個差異化極大的族群不太可能，然而，要找到一大票遊民做量化更為困難；期待能有更多領域以不同面向與角度切入這類的問題，解析出更為全面性的發展目標；而設計部分也可以往更多面向，如：反思、諷刺、療傷等等的手法帶給遊民或其他觀者全新的感受。

本研究希望能帶給後續相關發展一點設計方法的新體認，讓設計者能從本身體會以獲得第一手的感想及資訊；而這個發展方向也究並非限定於本研究之遊民主題。



6-4 相關政策建議

這個研究除了為了遊民和觀賞者以外，更想給執行政策的施政者，現在每個人都知道弱勢族群的需求，設了很多無障礙空間，但是有一些弱勢族群是人們想要“導向正途”的，而為了達到這個目標，所以阻斷了很多讓他們求生的辦法，鐵門拉下，他們就沒地方可以去、椅子隔開，他們就不能躺下；而這些手段真的能讓他們好好的融入社會嗎？他們只是沒辦法進去那些被保護的地方，進去那些窗明几淨國泰安康的和樂社會，於是他們不得不蜷伏在暗處、不得不髒亂、自我放逐。民眾不敢去地下道，是因為遊民在那裏聚集，而遊民聚集的原因是因為地下道沒有被關閉，漸漸的，那裏變成了遊民的依歸；這樣的惡性循環逐漸在社會中形成一道藩籬，把城市切割、把不同的人群切割。



圖 97 新竹地下道標語

一部電影中提到蘇乞兒對皇帝說：「丐幫的人數不是由我決定，而是由皇上決定的；如果你真的英明神武，誰還願意當乞丐」，真正體驗過後再回頭想起這句台詞，感觸更深了，很多時候不是他們不要這個社會，是這個社會先不要他們的，有人因為工作傷害，有人中年裁員，有人公司倒閉……這些人這些事，雖然只是個案，但是那麼多個案造成那麼多人流落街頭，是不是就應該被注意？研究中對於政策沒有太大涉獵，在這裡當然不敢多做評斷，但是在我們身處的空間裡，有太多的不平等，這是大多數民眾體會不到的，因為大家都是「正確」的人，然而真正有體會的人，是不是真的有辦法發出聲音？當然沒有辦法要求政府配給每個人一棟房子，這樣大家也不想工作了，但是建立友善的空間，配合每個人發展而存在會讓都市發展更有活力、更加蓬勃，如此一來也就不需要花大筆經費去拍攝形象廣告，宣揚台灣有多生氣盎然了，不是嗎？



6-5 研究過程感想

從題目訂定到田野調查，到訪談與分析，甚至到最後的設計部分，我都很感謝老師能讓我去嘗試探索；這樣子的研究方式不算太有創意，但是在下決定之前也想了很久，為了讓心境更像，我沒有告訴任何人，想起有前人為了研究毒蟲而染上毒癮、為了研究娼妓而染上疾病，雖然研究的題目不至於那麼有危險性，但是還是會擔心露宿街頭會不會被毆打還是搶劫。和他們相處下來，和原先的預想不太一樣，他們不會胡言亂語，也不會預測未來、未卜先知、拿著看板說一些警世的大道理，就單單只是沒地方可以去的一群人；這群人告訴我很多故事，我不知道是真的假的，不過他們這樣相信，於是我見到很多曾經是鋼鐵公司小開、股神、大名人的替身、地產大亨的人，而我有幸坐在他們旁邊看著他們分享一段夢想；我在展覽的海報上說到：



圖 98 台北車站K7 出口

在我的旅行中看過一個推著推車載著紙箱的婆婆，他喝了一口十五元的珍珠紅茶，可能是辛苦一天換來的，滿足的笑了；遇見一個願意分一張紙箱給我的大叔，遞來一份溫暖在我蹲在台中車站的那晚，我錯愕的收下回贈一句謝謝，那有點臭臭的咧著缺牙的嘴笑了。我以為尋找自我的心靈旅程很崇高，卻遠不及這些被真實生活擠壓著還能露出真誠笑容的他們；我想，既然我還能做些夢，至少邀請他們進我的夢裡。

我希望，僅以這樣子的一個小小的舉動，小小的展覽，小小的論文來感謝他們為我說了那麼多的故事，如果還有機會看到那些人，我想跟他們說句加油，好好的過下去，我也會。



參考文獻

中文文獻

遊民相關研究

- 王偉忠 (1998),《臺灣地區遊民服務網絡的初步分析—以國內的四個機構為例》, 國立中正大學社會福利研究所碩士論文。
- 方孝鼎 (2001),《臺灣底層階級研究: 以台中市遊民、拾荒者、原住民勞工、外籍勞工為例》, 東海大學社會學研究所博士論文。
- 林萬億 (1995),《遊民問題之調查分析》, 臺北市: 行政院研考會發行。
- 吳秀琪 (1995),《底層的社會建構與自我認同: 以台北市遊民為例》, 國立清華大學社會人類學研究所碩士論文。
- 吳瑾嫻 (1999),《女性遊民研究: 家的意義與城市生活經驗》, 台大建築與城鄉研究所碩士論文。
- 高召恩 (2003),《性別、勞動與公民權—以國家建構的遊民公民狀態為例》, 東海大學社會學研究所碩士論文。
- 陳自昌 (1995),《遊民的社區生活與遊民服務: 台北市萬華區的遊民研究》, 台大社會學研究所碩士論文。
- 陳大衛 (2000),《臺灣遊民問題的結構分析》, 世新大學社會發展研究所碩士論文。
- 許智偉 (2004),《都市遊民研究—台北市遊民與環境的共生機制初探》, 國立臺灣大學建築與城鄉研究所碩士論文。
- 黃玫玲 (1995),《台北市遊民生活適應問題之研究》, 台大社會學研究所碩士論文。
- 歐陽春芳 (1996),《未成年遊民之研究》, 國立政治大學社會學研究所碩士論文。

其他書籍、期刊、報章雜誌

- 亞歷山大·馬斯特 (Masters Alexander) (2007),《倒帶人生》(Stuart: A Life Backwards), 謝瑤玲譯, 台北市: 久周文化出版
- 阮怡瑜 (1999),〈遊民—台北街頭的遊牧民族〉,《生命力新聞》
- 吳瑾嫻 (2000),〈女性遊民研究: 家的另類意涵〉,《應用心理研究》, 第八期, p83-120。
- 彼得·聖吉 (Peter M. Senge) (1995)《第五項修練》(The Fifth Discipline Fieldbook), 齊若蘭譯, 台北市: 天下出版
- 約翰·羅佛蘭德 (John Lofland) / 琳·H·羅佛蘭德 (Lyn H Lofland) (2005),《質性研究法》, 任凱/王佳煌譯, 台北市: 學富文化出版
- 徐光國 (1996),《社會心理學》, 台北市: 五南出版
- 徐磊青/楊公俠, (2005),《環境心理學—環境、知覺和行為》, 台北市, 五南出版
- 畢恆達 (2001),《空間就是權力》, 台北市: 心靈工坊文化出版。
- 畢恆達 (2006),〈差異是都市的鮮血〉,《人籟論辯月刊》, 11月號
- 郭倩琳 (1993),〈一群被忽略的人—遊民〉,《護理雜誌》, 第40卷3期 p75-78。
- 傑侯姆·胡里埃 (Jerome Ruillier) (2003),《小紙箱》(Petit Carton), 台北市: 和英出版
- 楊倩蓉 (1998),〈街頭不是他的家〉,《慈濟月刊》, 第379期, 娑婆法音。
- 奧斯卡·劉易士 (Oscar Lewis) (2004),《貧窮文化—墨西哥五個家庭一日生活的實錄》, 丘延亮譯, 台北市: 巨流出版。
- 錢秀瑀 (2003) 台北平安報
- 鄭維鈞, (2007),〈替「遊民」去除汙名〉,《蘋果日報》2007/01/15
- 臺北市政府社會局社工室 (2006),《臺北市遊民輔導業務報告》



外文文獻

- Belcher, John, and Paul Erphross. (1989) " Toward an Effective practice model for the homeless mentally ill." Social Casework, 70(7): p199-220.
- Burt, M. R. & Cohen, B. E. (1989) " America's homeless : Numbers, characteristics, and programs that serve them." Washington, D.C. : Urban Institute Press.
- Goffman, E. (1963) " Stigma: Notes on the Management of Spoiled Identity." New York: Touchstone.
- Gold, R. L. (1969) " Roles in Sociological Field Observations." In George McCall and J. L. Simmons, J. L. (eds.) , Issues in Participant Observation. Menlo Park: Addison-Wesley. pp. 30-39.
- Hertzberg, E. (1992) " The Homeless in the United States : Conditions, Typology and Interventions." International Social Work, v35, p149-161.
- Johnson, A. K. (1995) " Homelessness. Encyclopedia of Social Work" Washington, D.C. :National Association of Social Workers.,19 th, 1338-1347.
- Peroff, K (. 1987) " Who Are The Homeless and How Many Are There? " In Bingham, Green & White (1989) The Homeless In Contemporary Society, Newbury Park, CA :Sage.,p.33-45.
- Waston, S., & Austerberry, H. (1986) " Housing and Homelessness : A feminist perspective." London :Routledge & Kegan Paul.
- Wiggans, A. (1989) " Youth Work and Homelessness in England." children and Youth Service Review, 11 : 5-29.
- Wright, J. D. (1989) "Address Unknown—The Homeless in American" New York : Aldine De Gruyter.



網路資料

漂泊新聞網 Homeless News , 2007.10 《街友舉牌實錄》

Available at <http://www.peopo.org/homelessnews>

21 世紀的城市樣貌—日本東京考察心得

Available at http://www.bnext.com.tw/NotablesView_302

小紙箱

Available at http://www.heryin.com/mono_2003-2.htm

街頭遊民史

Available at <http://forums.chinatimes.com.tw/special/vagrant/>

遊民研究計劃管理

Available at

http://rdec.moi.gov.tw/cgi/hypage.cgi?HYPAGE=search_result_detail2.hpg&plan_no=093000000AU631005

遊民窟

Available at <http://blog.yam.com/strayclub>

流浪實踐 Practices of Diaspora

Available at <http://practicesofdiaspora.wordpress.com/>

遊民報告 《台北街頭的遊牧民族》

Available at http://psy.nccu.edu.tw/~mental_health94/group4/05.html





日坐夜躺

會陳炫助為遊民設計出可坐可躺的戶外椅，白天讓一般人士坐，晚上翻過來是皮面供遊民睡。

保暖鞋墊

陳炫助設計的遊民專用鞋墊，發泡自遊民拿破紙將塑膠底夾發汗膠來。



洗澡寶瓶

陳炫助設計用鋼匙做的蓮蓬頭，可當梳子，只要往上保持瓶口就能遊民洗澡。



辣椒鞋墊 公園床

遊民必需品？做過最知道

【記者彭芳芳／新竹市報導】覺得這些人好手好腳不做事，還不愛工作，還是無權規化化壓力仍真誠生活的稀有人類？」一文，他多次到台北車站跟遊民睡在一起。他做裝了褲子、食物掉了，跟他們交友情，聽他們的故事，甚至還跟遊民拍合照，「少年仔，不好好讀書，跟人家混街頭！」

他漸漸了解遊民吃、睡、洗澡和保暖等生活困難，思考用設計專長幫助遊民。一張白天用來坐的公園戶外椅，夜裡將把手翻轉一下，就變成睡覺的床；薄薄鋪在保特瓶上，就可方便洗澡；有很多口袋的背心，可以塞進破報紙和襪子，十分保暖，還能把家當帶著走。

最特別的是，他看到遊民走進肯德基拿了一包辣粉，抹在腳底就全身發暖呼呼，他也幫遊民設計了紅通通辣椒鞋墊。

交大建築系工務組多名學生昨天舉行創作發表展，陳炫助在一堆紙箱前，用燈光投影出地上的遊民生活狀態，並露出他設計的遊民寶用產品。

聯合報

社會 A10

中華民國九十八年五月二十八日 星期四



遊民當靈感！「遊民道具」超實用



侯力元

因為一場和遊民的奇遇，成為學生創作的靈感！一名就讀交大應用藝術所的學生，1年前，偶然接受到遊民的幫忙，讓他從此對遊民產生好奇，和遊民搏感情，進而了解遊民的生活困難，以遊民當靈感，設計出實用的「遊民生活道具」。

看似普通的木頭長椅，白天讓路人做，晚上的時候翻過來可是皮製椅面，就是遊民的現成床墊。

看看這遊民專用鞋墊，鞋底塗上辣椒萃取物，可以刺激腳底發汗，冬天可是超暖和。交大應用藝術所學生陳炫劭：「上面有一層刺激性的，辣椒抽取物材質，下面把空氣，讓空氣在裡面流動，讓人穿了以後有熱氣，刺激腳底會保暖。」

還有寶特瓶插上一個銅皂做的蓮蓬頭，除了可以當梳子，瓶子裡裝水，就是一個簡易沖澡工具，設計這些玩意的人，就是他。陳炫劭：「(考試)去那邊太早了，沒地方睡，我想說我就先窩在便利商店，(遊民)阿伯就過來，拿一個紙箱給我，我想說怎麼會被你幫，我想說我明明有家可以回去，會被一個沒有家回去的人幫。」

就是因為受到遊民的「款待」，讓就讀於交大應用藝術所的陳炫劭，對遊民產生好奇和興趣，這一年多來，身體力行，到火車站旁和遊民「搏感情」。

長期以來，他逐漸體會遊民吃住、保暖等生活困難，要用他的設計專長，幫助遊民，陳炫劭從遊民的生活經驗尋找靈感，設計出看起來挺實用的「遊民必需品」，或許，哪天你也能在路上看到遊民用這些學生的創意道具。

- 報導日期：2009-05-28
- 新聞來源：TVBS





遊民新科技 創意用品超方便

遊民生活用品 研究生展現創意 2009/05/29 報導記者：顏章聖

遊民的生活世界始終是個謎？交大研究生曾經接受遊民幫忙，決定深入遊民世界並幫遊民設計一連串的生活用品，做以便床鋪，灑上辣椒的鞋底可以取暖，還有萬能背心不僅可以塞東西還可以保暖，研究生說遊民世界需要你我去瞭解！

The lives of homeless has always been a mystery the world? National Chiao Tung University graduate students who are homeless to help, the decision in depth and help homeless vagrant world design a series of daily necessities, so to bed, the soles can 灑上 pepper heating, there is universal not only to plug things vest can also be warm, post-graduate, said the world needs homeless you and me to understand!

不起眼的公園座椅，轉個身變成了床鋪，成為遊民需要的用品！中間的毛刷還有清潔作用，只要一點水就可以讓遊民輕鬆清潔！還有速食店裡的辣椒粉，靈機一動發明這個辣膠鞋墊，還有萬能背心，所有大包小包的東西都夠塞！因為高中時和遊民的接觸，讓他從此對遊民研究開啟興趣。

Inconspicuous seat of the park, who turned into a bed to become homeless in need of supplies! The middle of cleaning the role of the brush, as long as water can be so easy to clean homeless! There's fast-food chili powder, invented the hot glue inspiration insoles, as well as universal vest, all packages are enough things that plug! High school and homeless because of the contacts, then let him open the interest of the homeless research.

為了體驗遊民生活，一年多來多次到台北車站跟遊民蹲在一起，聽他們的故事！在創作畢業展上，研究生用燈光投影出地下街遊民生活實景 > 這個不起眼的公園座椅，轉個身就變成床鋪，不要小看這可是遊民朋友很需要的！<現場音 研究生 陳炫劭 >陳炫劭為了了解遊民吃、睡、洗澡和保暖等生活困難，思考用設計專長幫助遊民。

Homeless in order to experience life on many occasions over the past year to the Taipei Train Station, together with the homeless squatting, listening to their stories! Graduation show at the creation, post-graduate with a light projector real underground street vagrant life> this inconspicuous seat park, turn into a body on the bed, do not look down on this is very much needed homeless friends! <Live audio Graduate Shao Xuan Chen> Chen Shao Xuan In order to understand the homeless to eat, sleep, bathing and warm and so hard to make a living, thinking with the design expertise to help the homeless.

一張白天用來坐的公園戶外椅，夜裡將把手翻轉一下，就變成睡覺的床鋪，中間的毛刷還有清潔作用。Used to sit in a park during the day and outdoor chairs, the night you will flip the handle, it becomes a bed to sleep in the middle of cleaning the role of the brush.

這個洗頭刷，只要一點水就可以清潔讓遊民很省事<訪問 > 冬天裡天氣冷颼颼，該如何是好呢？速食店裡的辣椒粉，可是去寒的好工具，陳炫劭靈機一動發明這個辣膠鞋墊<訪問 陳炫劭 >還有萬能背心，遊民大包小包東西超多，不用怕，這件背心絕對夠你塞<訪問 > 陳炫劭說，高中參加術科甄試時，為

省錢搭深夜火車到台中，在火車站等天亮時，有一遊民順手扔了個紙箱給他睡；當時他心裡很嘔，覺得這些人好手好腳不做事，還從此以後他對遊民有興趣<訪問 陳炫劭 >真實的遊民生活狀態像謎般吸引著陳炫劭，近一年多來，他多次到台北車站跟遊民蹲在一起。

他假裝菸掉了、食物掉了，跟他們套交情，聽他們的故事，甚至還被遊民伯伯罵，要他好好唸書，不要學人家混街頭！」蓮蓬頭套在保特瓶上，就可方便洗澡；有很多口袋的背心，可以塞進破報紙和襪子，十分保暖，還能把家當帶著走。 

He pretends to smoke out, the Food and lost,套交情 with them, listening to their stories, and even homeless man was also called to make him a good school and not, they mixed the streets! "Shower set in paute bottles, you can easily take a bath; there are many pockets of the vest, you can break into newspaper and socks, very warm, but also to go with family belongings.

最特別的是，他看到遊民走進肯德基拿了一包辣椒粉，抹在腳底就能全身暖呼呼，他也幫遊民設計了紅通通的辣椒鞋墊。 

The most special is that he went to see the homeless get a bag of Kentucky Fried Chicken chilli powder, whole body will be able to put on the soles of the feet nice and warm, he also designed to help homeless insoles bright red peppers.

交大應藝所工藝組多名學生昨天舉行創作畢業展，陳炫劭在一堆紙箱前，用燈光投影出地下街的遊民生活狀態， 

By National Chiao Tung University Art Technology Group should be more creative graduate students exhibition held yesterday, Chen Shao-hyun in a pile of cardboard boxes before the projector lights up the ground floor with the homeless street life



交大应艺所毕展与游民的奇遇成创作灵感

http://news.sina.com 2009年05月27日 03:37 中央社即時

(中央社记者黄彦瑜新竹市27日电)分手的感觉有多寂寞 游民的生活需求有哪些 国立交通大学应用艺术所毕业展「問-Switch」今天登场,包括分手经验、与游民的奇遇都成为学生创作的灵感。

交大艺文空间今天起展出由应用艺术所策划的「問-Switch」展览。应艺所总召许秀涵表示,这场展览鼓励设计师由各种不同的面向思考、并将各个面向所看到的问题以不同方式诠释或反思。

这项展览的作品五花八门,其中,陈炫劭的灵感来自与游民的奇遇。由于陈炫劭在高中时曾在偶然机缘下接受过游民帮助,这次的毕业展唤起他的记忆;为了瞭解游民的感受,他试过访谈、参考田野调查纪录,但始终认为无法体会游民们真正的需求与真心,因此身体力行过了一段流浪街头的生活。

陈炫劭说,「我从游民告诉我的撇步中寻找灵感,譬如在冬天时在鞋子中洒辣椒粉、在衣服中塞满报纸,都是能够保持身体温暖的好方法。」

于是,他设计出辣椒鞋、能够在羽绒背心中心塞满夏天衣物借以兼顾收纳与保暖的游民背心,也设计可以自在洗澡的宝特瓶莲蓬头与可共用的大型户外椅。陈炫劭说,「这是我和游民朋友共同的创作!」

另外,去年8月与情人分手的郭俊贤,则把难过的心情投射在作品中。他设计了一款仿情侣亲密勾肩依靠动作并且可拆卸的双人椅,组合在一起时,坐得安稳舒适,仿佛有了另一半的依靠,但分开后,则仅剩自己的椅座和隔壁椅背的孤单单人椅,比喻失去另一半让人感到不安稳、焦虑的心情。980527



IC 之音 洪惠冠會客室



A DIALOGUE WITH HOMELESS
 對話無家者 — 設計與設計教育在亞洲
WE DESIGN FOR HOMELESS DESIGN FOR US
 NCTU 1AAM 鄭 廷宜
 協理教授 林紹雄



除了許多時間精力表現自己
 為了活著與更廣闊的人，大家製作了那些設計
 櫃子裡的衣服等，也是不具價值
 而且那些衣服也已經被那些無家者所棄
 代其這些櫃子所創造出這些衣服等
 也適合那些人所穿的衣物
 每天可以製造出不同的衣物等
 而後我知道，有這些衣服在設計家面前
 以前這些衣服是那些無家者所穿的
 這些衣服可以製造出不同的衣物，這些衣服所製
 作出來的櫃子，這些衣服等衣物等
 這些衣服所製成了新的衣服



閱讀與閱讀
 在這種生活環境中一開始閱讀的經歷是
 因為他們們總是閱讀這些設計家所製作的櫃子等
 他們在櫃子裡所製出的衣服等，使多麼不具價值
 其實他們自己也有很多人不願意閱讀這些櫃子裡的衣物
 希望他們能更願意接受，他們也更願意讓自己的櫃子等
 有一天這些櫃子等衣物等

一個櫃子的櫃子等衣物等
 和對不讀這些櫃子等衣物的櫃子等，這些櫃子等衣物等
 對一個櫃子等，這些櫃子等衣物等



城市中的空間這物是對於不同的人來說有不同的選擇，
 他們選擇了，所以他們櫃子等
 他們選擇了，所以他們櫃子等
 自己可以閱讀這些櫃子等衣物等的櫃子等
 其實這些櫃子等衣物等的櫃子等

多麼櫃子的櫃子等衣物等
 適合那些不同的人等，這些櫃子等衣物等的櫃子等
 這些櫃子等衣物等的櫃子等
 這些櫃子等衣物等的櫃子等
 這些櫃子等衣物等的櫃子等



天氣冷時他們們製衣服，
 有些櫃子內放入那些設計家所製作的櫃子等
 我對這個櫃子等衣物等在櫃子等，這些櫃子等衣物等的櫃子等

以前那些設計家所製出的櫃子等，這些櫃子等衣物等的櫃子等，
 這些櫃子等衣物等的櫃子等，這些櫃子等衣物等的櫃子等



親愛的市民大眾：
 本府為強化站前地下道安
 將於96年 月 日起採行新
 站前地下道凌晨時段(00:00
 封閉淨空管制措施，地下道
 時段，請行人請改走人行穿
 使之處，尚祈見諒！
 新竹市

陳 雅勤 kyano chen hsu shao
 這些設計家，這些設計家所製出的櫃子等衣物等的櫃子等，
 這些設計家所製出的櫃子等衣物等的櫃子等，
 這些設計家所製出的櫃子等衣物等的櫃子等，
 這些設計家所製出的櫃子等衣物等的櫃子等，
 這些設計家所製出的櫃子等衣物等的櫃子等



